

Molift RgoSling Repositioning Sheet

molift[®]
by Etac

User Manual - Bruksanvisning - Brukermanual - Brugervejledning - Käyttöopas -
Bedienungsanleitung - Gebruikershandleiding - Manuel d'utilisation - Manuale
per l'utente - Manual de usuario

BM41299 Rev. F 2021-02-22

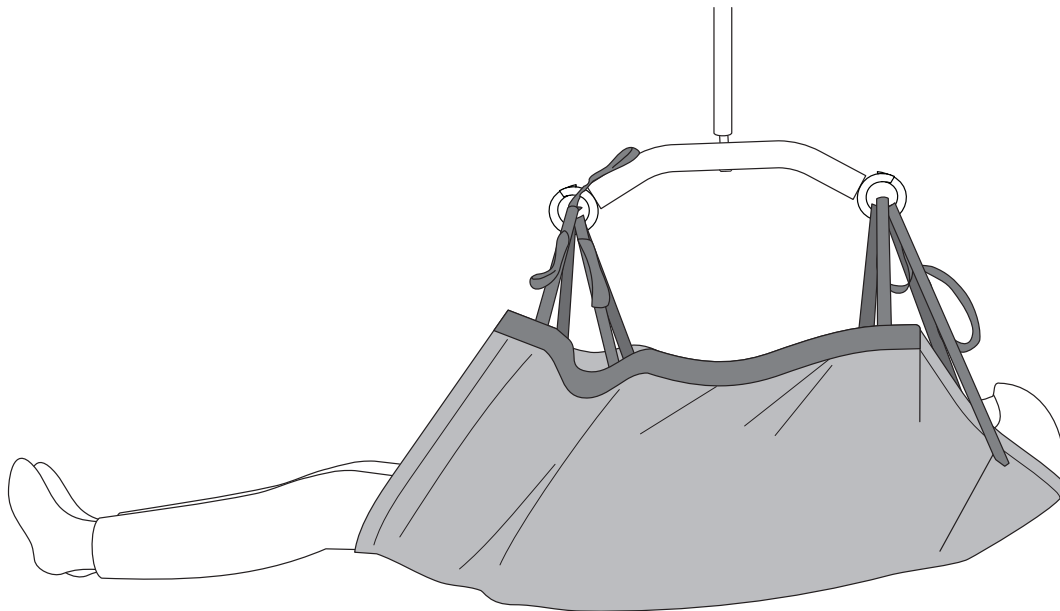

MD

CE





Contents

| |
|--------------------------------------|
| User manual - English - 4 |
| Bruksanvisning - Svenska - 8 |
| Brukermanual - Norsk - 12 |
| Brugsvejledning - Dansk - 16 |
| Käyttöohje - Suomi - 20 |
| Gebrauchsanweisung - Deutsch - 24 |
| Handleiding - Nederlands - 28 |
| Manual d`utilisation - Francais - 32 |
| Manual utente - Italiano - 36 |
| Manual de usuario - Español - 40 |

General

Declaration of conformity

The Molift RgoSling Repositioning Sheet and related accessories described in this operator manual are CE marked in accordance with EU Council Directive MDR (EU) 2017/745 concerning medical devices, class 1, and has been tested and approved by a third party according to standard EN ISO 10535:2006.



Conditions for Use: Lift and transfer of a person will always pose a certain risk and only trained personnel are allowed to use the equipment and accessories covered by this user manual.

Warranty: 2-year warranty against defects in workmanship and materials of our products. For Terms and conditions, see www.etac.com

Visit www.etac.com for download of documentation to ensure you have the latest version.

Important

This User Manual contains important safety instructions and information regarding the use of the sling and accessories. In this manual the patient is the person being lifted. The user/assistant is the person operating the lifter.



This symbol indicates important information related to safety. Follow these instructions carefully.



Read User Manual before use!
It is important to fully understand the content of the user manual before attempting to use the equipment. Read the manual for both lift and sling

General Safety Precautions: Molift RgoSling Repositioning Sheet is designed to be used with either a 4pt or 2pt suspension with metal hooks size medium or larger. Generally, a 2pt suspension is considered optimal for repositioning while a 4pt suspension is considered optimal for lifting. The Repositioning Sheet is made for transfers in bed or between bed and stretcher. Make a decision on whether one or more assistants are required. Plan the lifting operation in advance to ensure that it is as safe and smooth as possible.

Remember to work ergonomically.

Assess the risk and take notes.

You as the user/assistant are responsible for the safety of the user!



Molift slings shall only be used to lift persons. Never use the sling to lift or move objects of any kind.



If maximum load (SWL) differs between lifter, suspension and body support unit, then the lowest maximum load shall always be used



The sling should not be stored in direct sunlight.

Labels and symbols

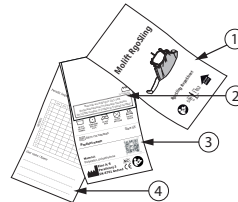

1. Main label
2. Batch and serial number label w. GS1-128 barcode.
3. Product label
4. Periodic inspection label/ Name tag

Symbols:



Manufacturer



Date of manufacture. YYYY-MM-DD (year/month/date)



CE marked



Refer to user manual



This way up, this side is outside



Max user weight



Medical Device

Wash symbols:



Slings can be washed at temperatures ranging from 60 up to 85° C



Tumble drying, max 60° C.



Do not iron



Do not dry clean



Do not bleach

About RgoSling Repositioning Sheet

Etac supplies a wide selection of slings for different types of transfers. Molift RgoSling Repositioning Sheet is suitable for patients that require a high level of support with transfer within and around the bed.

The sling is designed for use with overhead lift systems and is used for lifting or repositioning in supine, lateral transfer or in connection with change of linen. The sling is used for positioning up towards head of bed/ stretcher or exam /diagnostic/imaging table. Side to side transfers, centering in bed, turning patient to sidelying or rolling patient sideways and turning patient for pressure relief. The sling can be used to lift a patient from floor to bed/stretcher. The sling has four straps on each side. The straps have several length options to be able to adapt for the needs of the individual patient when transferring in different situations. RgoSling Repositioning Sheet covers the length from the head down to the height of the knees. Molift RgoSling Repositioning Sheet is made of Polyester and is approved for users with weight up to 500 kg. See the combination list for the correct sling and suspension combination.

Technical data

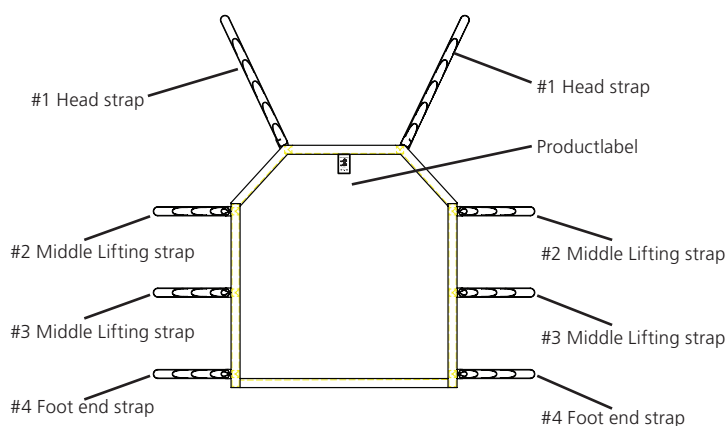

Safe Working Load (SWL):

XXS-XL: 500 kg (1102 lbs)

Material:

Polyester

Size:

Width 130 cm x

Length 134 cm

Expected Lifetime:

The product has an expected life cycle of 1-5 years under normal use. The service life of the product varies depending on usage frequency, materials, loads and how often it is washed. Washing at higher temperatures wears out the material faster.

Lifting Strap Ladder loops

The ladder loops on lifting band gives different options for mounting sling to suspension. Use the ladder that makes sling most comfortable for the patient. The ladder loops on the straps has different colours so strap can easily be fastened with equal length on left and right side.

Before use / Daily check



Before using sling for first time it should be marked with the date of first time use on periodic inspection label.

Inspection to be performed daily or before use:

- Make sure user has the required ability for the sling
- Make sure the sling suitable for the lift/ suspension to be used.
- Make sure sling does not have visible damage or frays.

Sling checkpoints

1. Straps on left & right side are levelling equal.
2. Patients head is in a correct position.
3. Patient has a comfortable supine position in the sling.

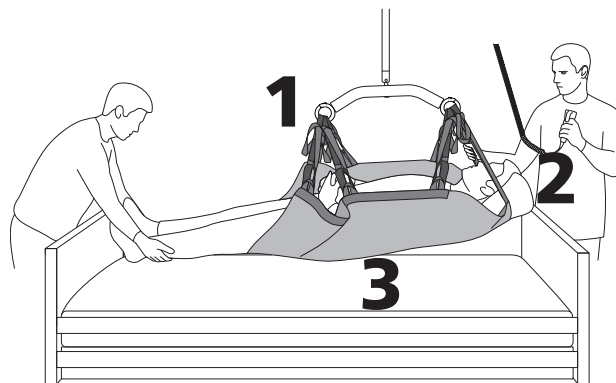

Sling bars

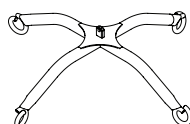

4-point sling bar, steel

Art. no.: 2510435

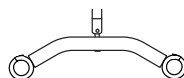

2-point sling bar, steel

Medium Art. no.: 1831002

2-point sling bar, steel

Large Art. no.: 1831001

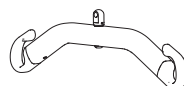

2-point sling bar

Medium Art. no.: 2530120

2-point sling bar

Large Art. no.: 2530125



Molift Repositioning Sheet works with any 2 pt spreader bar with metal hooks.
Molift Repositioning Sheet should only be combined with spreader bars from other suppliers after a risk assessment is performed.

Positioning of the sling

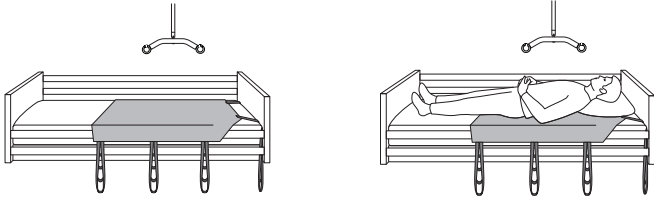

1. Sling positioned in the bed. Know proper placement of sling under the user, make sure head, shoulders, pelvis, and thighs are supported by sling. Top of sling should be at top of head and bottom of sling is past mid-thigh behind knees or lower. Insert pillow under users head and shoulders for added support and head comfort.

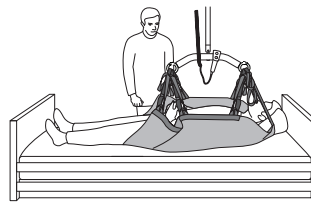
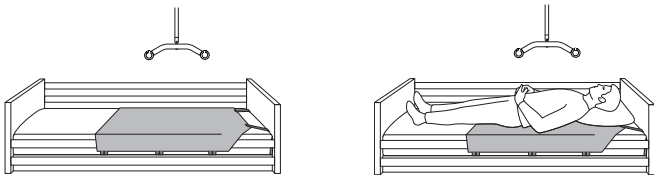

3. Hook head straps (#1) by extending them out just enough to remove slack and apply the loop that best reaches the sling bar hook without flexing the patients head forward.

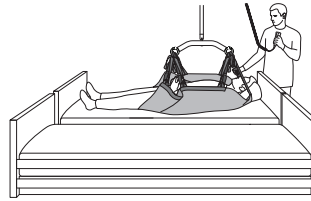

4. Lower Siderails and bring two transfer surfaces together before lifting patient out of bed. No gaps.

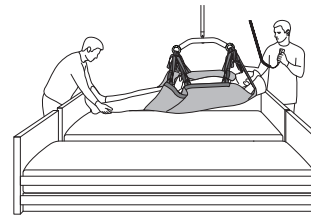

5. One staff member should be at the foot end of patient to support ankles or feet when user is in the air. Raise the patient to the desired clearance off of surface. Move the patient in the desired direction in bed/surface if repositioning, centering, etc or move patient off of surface to the desired surface such as bed to stretcher etc. Lower user, unhook straps, and tuck straps under mattress in to prevent staff and user tripping over. To reposition patient up in bed use the same hook technique.

 Tuck straps under the mattress when they are not in use to avoid trip hazards

 Never use a faulty or damaged sling as it can break and cause personal injury. Destroy and discard damaged and old slings

Transfers: Bed <--> stretcher and repositioning in bed

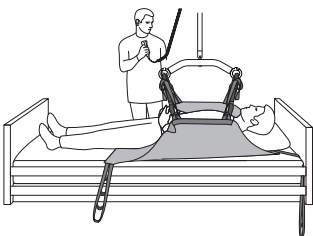

1. Hook middle four straps (#2 and #3 straps) first, using same color loops. Raise sling just enough to remove slack in the straps to confirm loops are safely strapped on sling bar hooks.

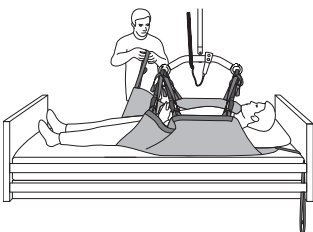

2. Hook foot end straps (#4 straps) either the same color loop as the middle straps or tighter. Again raise enough to remove slack in straps to confirm loop placement.

 Never leave a user unattended in a lifting situation.

 The lifter shall not be used to lift or move users on sloping surfaces

Turning patients



When using the 4-point sling bar to turn patients it is critical that you attach the sling diagonally on each side of the centre point. Do not attach the sling on only one side of the sling bar. Do not stand close to the sling bar when turning in case it tilts suddenly.

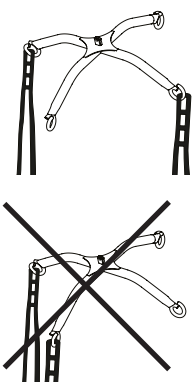

Things to remember when transferring or repositioning patients

Make sure that arms and legs do not obstruct the seat, bed, etc.

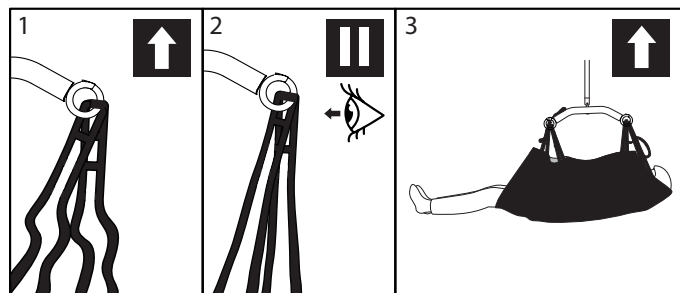

1. Check that the sling is correctly fitted around the user and that the strap loops are correctly fitted to the suspension hooks.
2. Start lifting until the lifting straps are stretched without lifting the user. Ensure that loops of the sling are securely fastened to avoid the user slipping or falling out of the sling.
3. Lift user, and perform transfer.



Never lift the user higher than necessary to carry out a lift. Remember that wheels on a mobile lift must NOT be locked.

Be careful during movement, the user may swing during turns, stops and starts. Be careful when maneuvering close to furniture and similar to prevent the suspended user from colliding with these objects.



Make sure not to damage or remove labels when cleaning.

Periodic inspection

Periodic inspection of the non-rigid body support unit should be undertaken at the time intervals stated by the manufacturer, but at least every 6 months. More frequent inspections may be required where a non-rigid body support unit is used or cleaned more frequently than normal

Follow step 1-3 from the previous chapter.

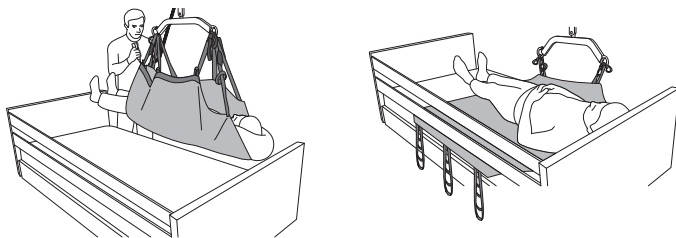

1. Lift the patient and offset to one side if possible as shown. Lower and hook off the straps from the bedside of the sling.

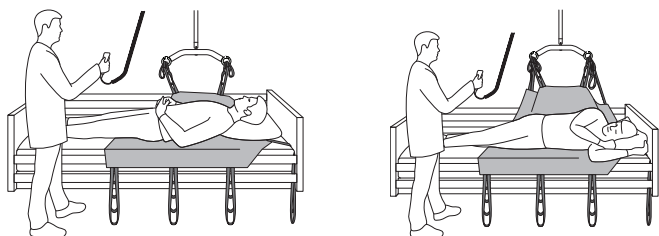

2. Hook all four straps to the suspension. Prepare the patient for the turning, put the pillow into the place for the new position. Prepare leg and arm for the turning. Raise the suspension and make sure patient is turning gently to side.

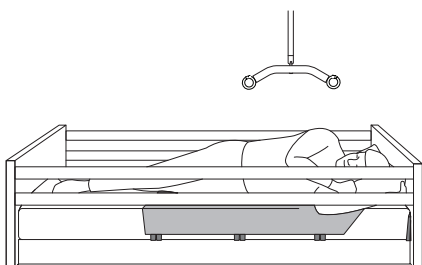

3. Unhook head strap #1 and foot and strap #4 from sling bar, and tuck straps under mattress in to prevent staff and user tripping over. Raise the bedrails.

Allmänt

Försäkran om överensstämmelse

Molift RgoSling Repositioning Sheet med tillhörande tillbehör som beskrivs i denna bruksanvisning är CE-märkt enligt Europarådets direktiv om medicintekniska produkter MDR (EU) 2017/745, klass 1 och har testats och godkänts av en tredje part i enlighet med standarden EN ISO 10535:2006.



Villkor för användning: Lyft och flyttning av en person medför alltid vissa risker. Endast utbildad personal får använda den utrustning och de tillbehör som beskrivs i denna handbok.

Garanti: Våra produkter har två års garanti mot tillverknings- och materialfel. För villkor,

se www.etac.com

På www.etac.com kan du ladda ned dokumentation så att du garanterat har den senaste versionen.

Viktigt

Denna manual innehåller viktiga säkerhetsanvisningar och information om hur selen och tillbehören ska användas. I den här bruksanvisningen är patienten den person som lyfts. Användaren/hjälparen är den person som hanterar och styr lyften.



Denna symbol indikerar särskilt viktig säkerhetsinformation. Följ dessa anvisningar noga.



Läs igenom manualen innan du börjar använda lyften!
Det är viktigt att du förstår innehållet i handboken fullt ut innan du försöker använda utrustningen. Läs manualen för både lyft och sele.

Allmänna säkerhetsåtgärder: Molift RgoSling Repositioning Sheet är utformat för att användas tillsammans med antingen en 4-punkts- eller 2-punktslyftbygel med metallkrokar av storlek medium eller större. Generellt anses en 2-punktslyftbygel vara optimal för omplacering medan en 4-punktslyftbygel anses vara optimal för lyft. Repositioning Sheet är tillverkat för förflyttningar i sängen eller mellan en säng och en bår. Gör en bedömning om det behövs en eller flera assistenter. Planera lyftmomentet före lyft, så att det sker så tryggt och smidigt som möjligt.

Tänk på att arbeta ergonomiskt.

Gör en riskbedömning och dokumentera.

Du som användare/hjälpare ansvarar för patientens säkerhet!



Molift-selar får endast användas för att lyfta personer. Använd aldrig selen för att lyfta eller flytta någon typ av föremål.



Om den maximala belastningen (SWL) är olika för lyftbygeln och selen eller annat lyfttillbehör ska alltid den lägsta maxbelastningen användas.



Lyftselen bör ej förvaras i direkt solljus.

Etiketter och symboler

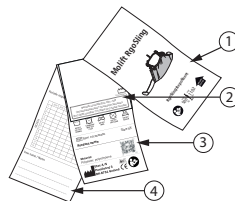

1. Huvudetikett
2. Sats- och serienumeretikett med GS1-128-streckkod.
3. Produktetikett
4. Etikett om periodisk inspektion/namnetikett

Symboler:



Tilverkare



Tillverkningsdatum.
ÅÅÅÅ-MM-DD
(år/månad/DD)



CE-märkt



Se manual



Denna sida upp, denna sida utåt



Max. brukarvikt
(säker arbetsbelastning)



Medicinteknisk produkt

Tvättsymboler:



Tvättas vid temperaturer från
60-80° C
140-176° F



Torktumlning, max 60 ° C.



Får inte strykas



Kemtvättas ej



Använd inte blekmedel

Om RgoSling Repositioning Sheet

Etac erbjuder ett brett sortiment av selar för olika slags förflyttningar. Molift RgoSling Repositioning Sheet passar för patienter som behöver mycket stöd i samband med förflyttning i och runt sängen.

Selen är utformad för användning med taklyfts-system och används för lyft eller omplacering i liggande läge, förflyttning i sidled eller i samband med byte av sänglinne. Selen används för positionering upp mot huvudändan på en säng/bår eller brits för undersökning/diagnostik/röntgen. Förflyttningar i sidled, centrering i sängen, vändning av patienten till sidoläge eller rullning av patienten åt sidan samt vändning av patienten för tryckavlastning. Selen kan användas för lyft av en patient från golvet till en säng eller bår. Selen är försedd med fyra band på vardera sidan. Man kan justera bandens längd beroende på brukarens individuella behov vid förflyttning i olika situationer.

RgoSling Repositioning Sheet täcker längden från huvudet ned till knähöjd. Molift RgoSling Repositioning Sheet är tillverkat av polyester och godkänt för patienter med en kroppsvikt på upp till 500 kg.

Se kombinationslistan för att hitta rätt sele till rätt lyftbygel.

Teknisk data

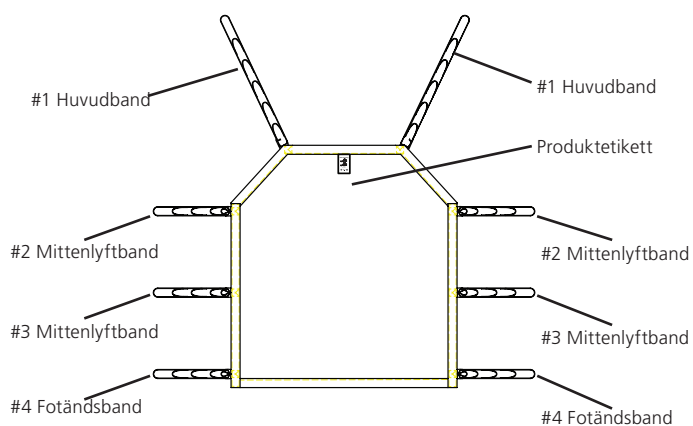

Maximalt tillåten belastning:

XXS-XL: 500 kg (1102 lb)

Material:

Polyester

Storlek:

Bredd 130 cm x längd 134 cm

Förväntad livslängd:

Produkten har en förväntad livslängd på 1,5 år vid normalt bruk. Livslängden på produkten varierar beroende på användningsfrekvens, material, belastning samt hur ofta den tvättas. Vid tvätt i högsta temperatur sker en snabbare förslitning av materialet.

Lyftbandsöglor

Öglorna på lyftbandet gör att selen kan fästas på lyftbyglar på olika sätt. Välj en ögla som innebär att selen sitter så bekvämt som möjligt runt patienten. Öglorna har olika färger så att lyftbandet kan fästas med lika stor längd på vänster och höger sida.

Före användning/daglig kontroll



Innan selen används för första gången ska datumet för första användningen antecknas på etiketten för periodisk inspektion.

Följande inspektion ska utföras dagligen eller före användning:

- Patienten måste ha de kroppsfunktioner som krävs för att selen ska kunna användas.
- Se till att selen passar för den lyft/lyftbygel som ska användas.
- Kontrollera att selen inte har några synliga skador eller har fransat sig.

Kontrollpunkter lyftsele

1. Band på vänster och höger sida är på samma nivå.
2. Patientens huvud är i rätt läge.
3. Patienten ligger bekvämt på rygg i selen.

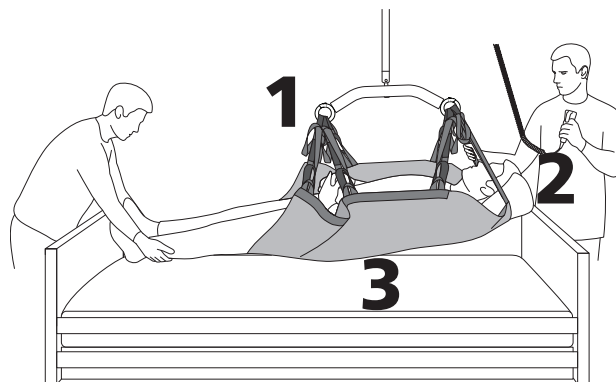

Lyftbyglar

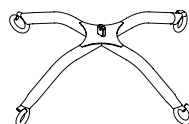

4-punktslyftbygel, stål

Art. no.: 2510435

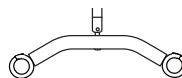

2-punktslyftbygel, stål

Medium Art. no.: 1831002

2-punktslyftbygel, stål

Large Art. no.: 1831001

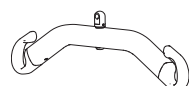

2-punktslyftbygel

Medium Art. no.: 2530120

2-punktslyftbygel

Large Art. no.: 2530125



Molift Repositioning Sheet fungerar tillsammans med alla typer av 2-punktslyftbyglar med metallkrokar. Molift Repositioning Sheet får endast kombineras med lyftbyglar från andra leverantörer om en riskbedömning har gjorts.

Placering av selen

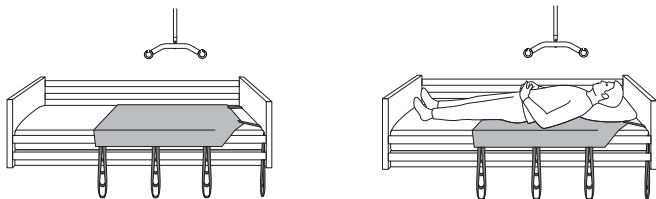

1. Selen placerad i sängen. Se till att du vet hur selen ska placeras under användare och se till att huvud, axlar, bäcken och lår stöds av selen. Selens överdel ska vara placerad vid huvudets ovansida och selens nederdel ska vara placerad under lårens mitt, bakom knäna, eller lägre. För in en kudde under patientens huvud och axlar för extra stöd och komfort för huvudet.



Stoppa in banden under madrassen när de inte används för att förhindra snubbelrisk.



Använd aldrig en trasig eller skadad lyftsele, den kan gå sönder och orsaka personskador. Kassera skadade eller slitna selar.

Förflyttningar: säng <--> bår och omplacering i säng

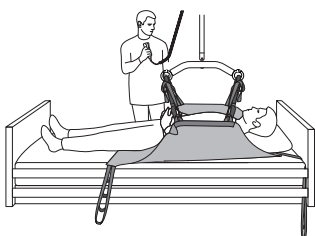

1. Kroka först fast de fyra mittenbanden (#2 och #3) i öglor i samma färg. Höj selen så att banden sträcks ut helt, men inte högre än så, för att på så vis kontrollera att öglorna sitter ordentligt fast i bygelns krokar.

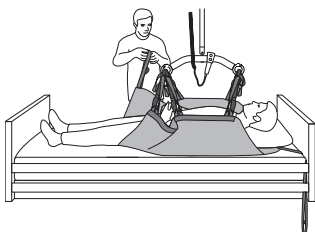

2. Fäst fotändsbanden (#4), antingen i öglorna som har samma färg som de öglor där mittenbanden krokades fast, eller i öglor som gör att selen sitter snävare runt brukaren. Höj därefter selen igen så att banden sträcks ut ordentligt för att kontrollera att öglorna är rätt placerade.

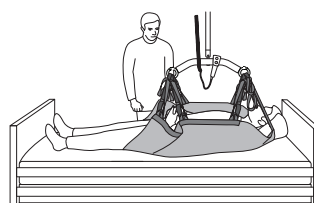

3. Fäst huvudbanden (#1) genom att dra ut dem tillräckligt långt så att de sträcks helt, men inte längre än så, och använd den ögla som når fram till kroken på lyftbygelns utan att det innebär att patientens huvud böjs framåt.

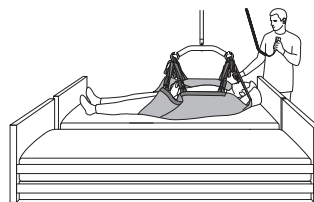

4. Sänk sänggrindarna och för samman de två förflyttningssystemen innan du lyfter patienten ur sängen. Det får inte finnas några mellanrum mellan ytorna.

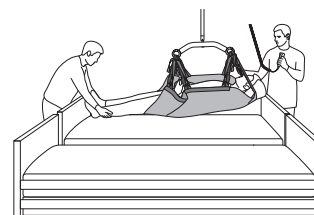

5. En personal ska stå vid patientens fötter för att hålla i deras vristar eller fötter när patienten befinner sig i luften. Höj patienten till önskat avstånd från ytan. Flytta patienten i önskad riktning i sängen/på ytan vid omplacering, centrering o.s.v., eller flytta patienten från den ena ytan till den andra, t.ex. från sängen till bårn. Sänk ned patienten, ta loss banden och stoppa in dem under madrassen för att förhindra att personal eller patienter snubblar över dem. Använd samma krokteknik för att flytta patienten uppåt i sängen.



Lämna aldrig en patient utan tillsyn i en lyftsituation.



Använd inte lyften för att lyfta eller förflytta patienter från sluttande ytor.

Vända på patienter



När du använder en 4-punkts lyftbygel för att vända en brukare är det viktigt att du fäster selen diagonalt på vardera sidan om mittpunkten. Fäst inte selen enbart på ena sidan av lyftbygel. Stå inte nära lyftbygel när brukaren vänds ifall den plötsligt tippar.

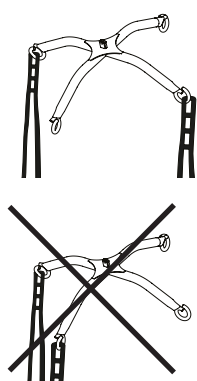

Viktigt att tänka på vid förflyttning eller omplacering av patienter

Kontrollera att armar och ben inte hamnar i vägen för stol, säng eller dylikt.

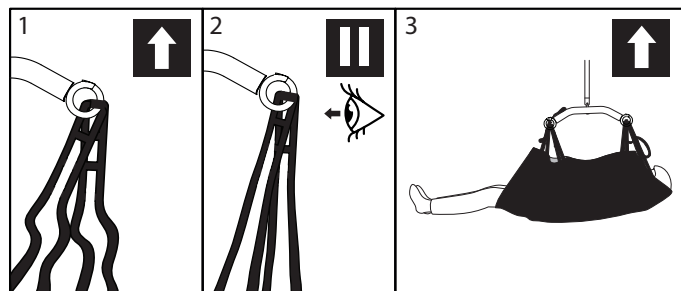

1. Kontrollera att selen sitter på rätt sätt runt brukaren och att bandöglorna sitter som de ska i lyftbygelns krok.
2. Påbörja lyftet och se till att lyftbanden sträcks utan att patienten lyfts. Säkerställ att selens öglor sitter ordentligt fast för att förhindra att brukaren glider eller faller ut ur selen.
3. Lyft patienten och utför förflyttningen.

Följ steg 1–3 som beskrivs i föregående kapitel.

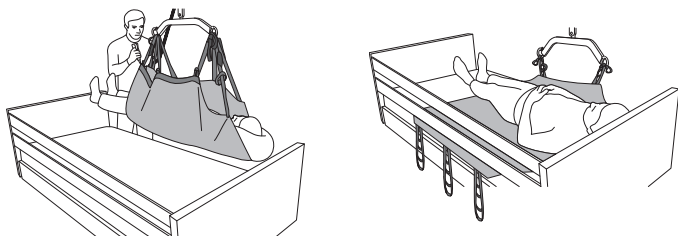

1. Lyft patienten och skapa om möjligt motvikt på ena sidan på det sätt som visas på bilden.

Sänk selen och ta loss banden från den sidan av selen som är närmast sängen.

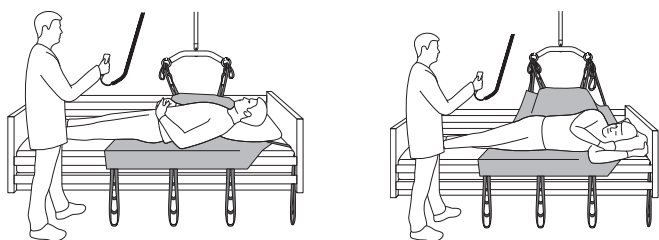

2. Fäst alla fyra band vid bygel. Förbered patienten inför vändningen och lägg kudden på plats i det nya läget. Förbered benet och armen inför vändningen. Hög bygel och säkerställ att patienten vänds varsamt åt sidan.

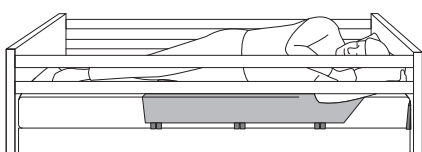
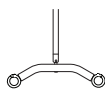

3. Ta loss huvudband #1 och fotändsband #4 från lyftbygel och stoppa in banden under madrassen för att förhindra att personal eller patienter snubblar över dem. Hög sänggrindarna.



Lyft aldrig en patient högre än vad som är nödvändigt för lyftets genomförande. Tänk på att hjulen INTE får vara låsta på en lyft i rörelse.

Var försiktig under förflyttningen, patienten kan komma i gungning vid häftiga rörelser. Var försiktig vid manövrering nära möbler eller liknande så att inte patienten slår emot dem.



Undvik att skada eller avlägsna etiketter under rengöring.

Periodisk inspektion

Periodisk inspektion av den elastiska lyftenheten ska utföras vid de intervaller som anges av tillverkaren, men minst var sjätte månad. Mer frekventa inspektioner kan krävas när den elastiska lyftenheten används eller rengörs oftare än normalt.

Generelt

Samsvarserklæring

Molift RgoSling Repositioning Sheet og tilbehøret som er beskrevet i denne bruksanvisningen, er CE-merket i samsvar med EU-rådsdirektiv MDR (EU) 2017/745 om medisinsk utstyr i klasse 1, og er testet og godkjent av et uavhengig organ i samsvar med standarden EN ISO 10535:2006.



Bruksbetingelser: Løfting og forflytning av personer medfører alltid en viss risiko, og utstyret og tilbehøret som er beskrevet i denne bruksanvisningen, skal bare brukes av kvalifisert personale.

Garanti: 2 års garanti mot feil i utførelse og materialer på våre produkter. Se vilkår på www.etac.com

Gå til www.etac.com for å laste ned dokumentasjon, slik at du har den nyeste utgaven.

Viktig

Denne bruksanvisningen inneholder viktige sikkerhetsinstruksjoner og informasjon om bruk av seilet og tilbehøret. Pasienten i denne bruksanvisningen er personen som løftes. Brukeren/assistenten er personen som betjener løfteren.



Dette symbolet indikerer viktig informasjon om sikkerhet. Disse instruksjonene må følges nøye.



Les bruksanvisningen før bruk!
Det er viktig å forstå bruksanvisningens innhold fullt og helt før utstyret betjenes. Les bruksanvisningen for både løfteren og seilet

Generelle sikkerhetshensyn: Molift RgoSling Repositioning Sheet er utformet for bruk med 4-punkts eller 2-punkts oppheng med middels store eller større metallkroker. Generelt regnes 2-punkts oppheng som ideelt for forflytning, mens 4-punkts oppheng regnes som ideelt for løfting. Repositioning Sheet er laget for forflytning i sengen eller mellom sengen og en bære. Vurder om det er nødvendig med én eller flere medhjelpere. Planlegg løfteoperasjonen på forhånd for å sikre at den foregår mest mulig trygt og uproblematisk.

Husk å arbeide ergonomisk.
Vurder risikoen og ta notater.

Som bruker/assistent er du ansvarlig for pasientens sikkerhet!



Molift-seil skal bare brukes til å løfte personer. Bruk aldri seilet til å løfte eller flytte gjenstander av noe slag.



Hvis den maksimale sikre arbeidsbelastningen for løfteren, opphenget og kroppsstøtten er forskjellig, skal den laveste maksimale lasten alltid brukes.



Seilet må ikke lagres i direkte sollys.

Etiketter og symboler

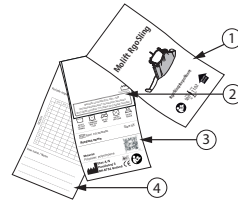

1. Hovedetikett
2. Etikett med batch, serienummer og strekkode av type GS1-128.
3. Produktetikett
4. Etikett for periodisk inspeksjon/navneetikett

Symboler:



Produsent



Produksjonsdato.
ÅÅÅÅ-MM-DD
(år/måned/DD)



CE-merket



Se bruksanvisningen



Denne siden opp,
denne siden ut



Maks. brukervekt (SWL)



Medisinsk utstyr

Vaskesymboler:



Slings can be washed at temperatures ranging from 60 up to 85° C



Tumble drying, max 60° C.



Do not iron



Do not dry clean



Do not bleach

Om RgoSling Repositioning Sheet

Etac leverer et bredt utvalg av seil til ulike typer forflytning. Molift RgoSling Repositioning Sheet er egnet for pasienter som trenger mye støtte ved forflytning i og rundt sengen.

Seilet er utformet for bruk med høyt monterte løftersystemer, og brukes til løfting eller reposisjonering i ryggleie, sideveis forflytning eller ved skift av sengetøy. Seilet brukes til posisjonering opp mot hodeenden av sengen/båren eller undersøkelses-/diagnostikk-/røntgenbord. Forflytning fra side til side, sentrering i sengen, vending av pasienten til sideleie eller sideveis rulling av pasienten samt til å snu pasienten for trykkavlastning. Seilet kan brukes til å løfte en pasient fra gulvet til en seng/bære. Seilet har fire stropper på hver side. Stroppene har flere lengdealternativer for tilpassing til den enkelte pasienten ved forflytning i ulike situasjoner.

RgoSling Repositioning Sheet dekker pasientens lengde fra hodet til knærne. Molift RgoSling Repositioning Sheet er fremstilt av polyester, og er godkjent for pasienter med en vekt på opptil 500 kg.

Se kombinasjonslisten for riktig kombinasjon av seil og oppheng.

Tekniske data

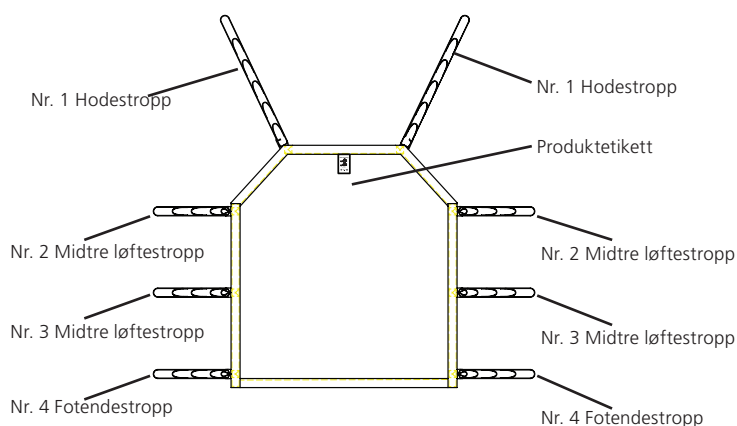

Sikker arbeidsbelastning (SWL):

XXS-XL: 500 kg (1102 lb)

Materiale:

Polyester

Størrelse:

Bredde 130 cm x lengde 134 cm

Forventet levetid:

Produktet har en forventet levetid på 1–5 år ved normal bruk. Produktets levetid varierer avhengig av brukshyppighet, materialer, belastning og hvor ofte det blir vasket. Vask på høyere temperaturer fører til at materialet blir raskere utslitt.

Løftestropp Stigeløkker

Stigeløkkene på løftebåndet gir ulike muligheter for montering av seilet på opphenget. Bruk det trinnet som gjør seilet mest komfortabelt for pasienten. Stigeløkkene på stroppene har forskjellige farger, slik at stroppen enkelt kan festes med samme lengde på venstre og høyre side.

Før bruk/daglig kontroll



Før seilet brukes for første gang, må det merkes med dato for første bruk på etiketten for periodisk inspeksjon.

Inspeksjon som utføres daglig eller før bruk:

- Kontroller at pasienten har bevegeligheten som kreves for seilet
- Pass på å bruke seil som er egnet for løfteren/opphenget.
- Pass på at seilet ikke har synlig skade eller slitasje.

Kontrollpunkter på seilet

1. Stroppene på venstre og høyre side er like lange.
2. Pasientens hode er i riktig posisjon.
3. Pasienten ligger komfortabelt på ryggen i seilet.

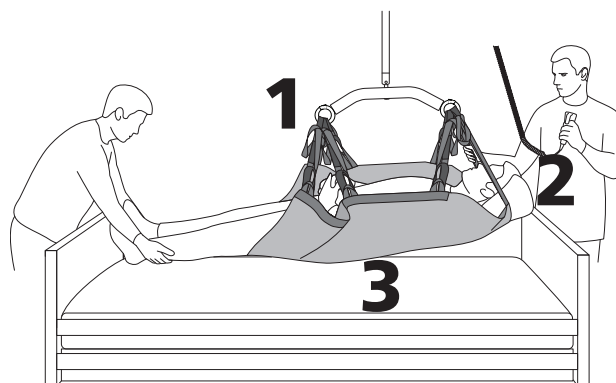

Oppheng

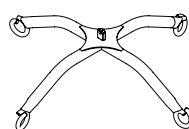

4-punkts oppheng, stål

Art. no.: 2510435

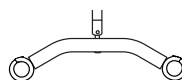

2-punkts oppheng, stål

Medium Art. no.: 1831002

2-punkts oppheng, stål

Large Art. no.: 1831001

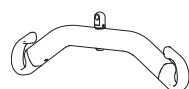

2-punkts oppheng

Medium Art. no.: 2530120

2-punkts oppheng

Large Art. no.: 2530125



Molift Repositioning Sheet fungerer med alle 2-punkts løftebøyer med metallkroker. En risikovurdering må foretas før Molift Repositioning Sheet kombineres med løftebøyer fra andre leverandører.

Plassering av seilet

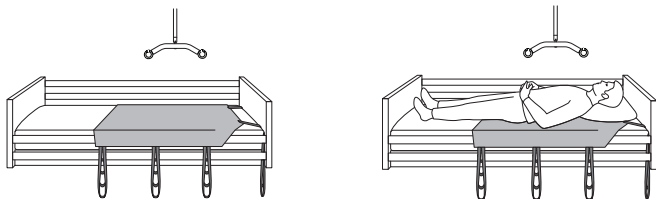

1. Seil posisjonert i sengen. Vær oppmerksom på riktig plassering av seilet under pasienten, og kontroller at hode, skuldre, hofter og lår er støttet opp av seilet. Toppen av seilet skal være ved issen, og bunnen av seilet skal passere midten av lårene bak knærne eller lavere. Legg en pute under pasientens hode og skuldre for ekstra støtte og komfort.

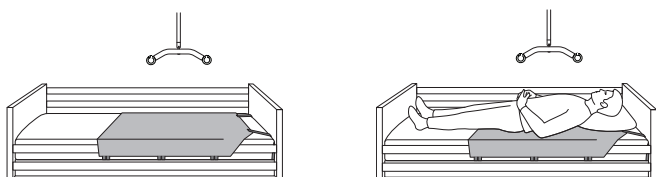

Legg stroppene under madrassen når de ikke er i bruk, for å unngå snublefare



Bruk aldri et defekt eller skadet seil. Det kan bli ødelagt og forårsake personskade. Ødelegg og kasser skadede og gamle seil.

Forflytninger: Seng <--> bære og flytting i sengen

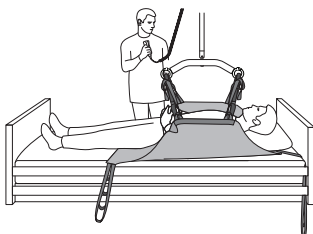

1. Hekt fast de fire midtre stroppene (stropp nr. 2 og 3) først. Bruk løkker med samme farge. Løft seilet akkurat nok til at stroppene strammes, for å kontrollere at løkkene sitter som de skal i krokene på løftebøylen.

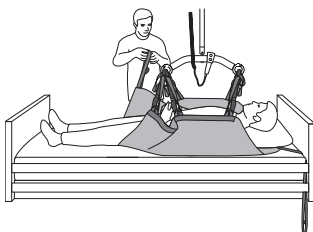

2. På stroppene (stropp nr. 4) i fotenden skal løkker med samme farge som de midtre stroppene brukes, eller strammere. Løft igjen akkurat nok til å stramme stroppene for å kontrollere at de sitter som de skal.

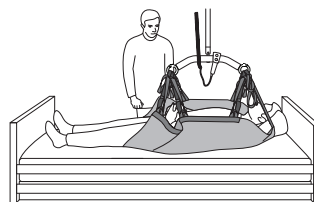

3. Hekt fast hodestroppene (Nr. 1) ved å trekke dem ut akkurat nok til å stramme dem, og bruk en løkke som akkurat når kroken på løftebøylen uten at pasientens hode bøyes fremover.

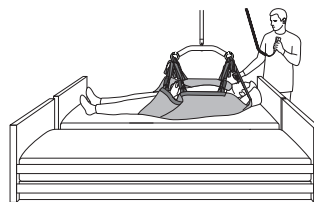

4. Senk sengehestene og plasser de to forflytningsoverflatene sammen før pasienten løftes ut av sengen. Det skal ikke være mellomrom.

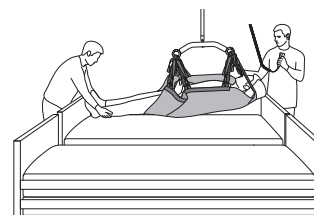

5. Ett medlem av personalet skal befinne seg i pasientens fotende for å støtte opp ankene eller føttene mens pasienten er løftet. Løft pasienten tilstrekkelig opp fra overflaten. Flytt pasienten i ønsket retning i sengen / på overflaten ved reposisjonering, sentrering osv., eller flytt pasienten fra overflaten til den ønskede overflaten, for eksempel en seng eller en bære. Senk pasienten, hekt løs stroppene og legg stroppene under madrassen for å hindre at personalet eller pasienten snubler. Bruk samme krokteknikk hvis pasienten skal flyttes opp i sengen.



La aldri pasienten være uten tilsyn i løftet stilling.



Løfteren skal ikke brukes til å løfte eller flytte pasienter på skrått underlag.

Vende pasienter



Når du bruker et 4-punkts oppheng (løftebøyle) for å vende pasientene, er det viktig at du fester opphenget diagonalt på hver side av midtpunktet. Ikke fest seilet på bare én side av opphenget. Ikke stå nært opphenget under vendingen i tilfelle det plutselig vipper.

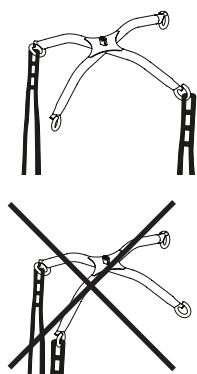

Vær oppmerksom på følgende ved forflytning eller reposisjonering

Kontroller at armer og ben ikke kommer i veien for sete, seng osv.

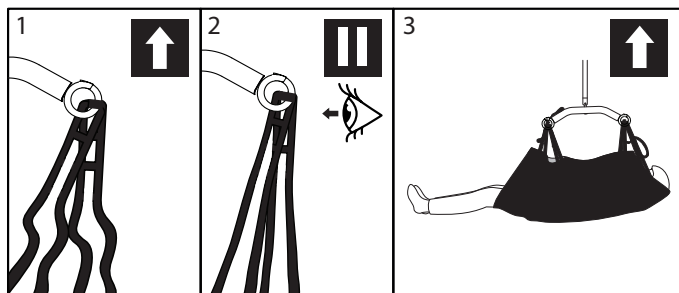

1. Kontroller at seilet sitter som det skal rundt pasienten og at stroppløkkene er festet riktig til krokene på opphenget.
2. Begynn å løfte til løftestroppene strekkes uten å løfte pasienten. Kontroller at løkkene på seilet er godt festet for å unngå at pasienten glir eller faller ut av seilet.
3. Løft pasienten, og utfør flyttingen.

Følg trinn 1–3 i forrige kapittel.

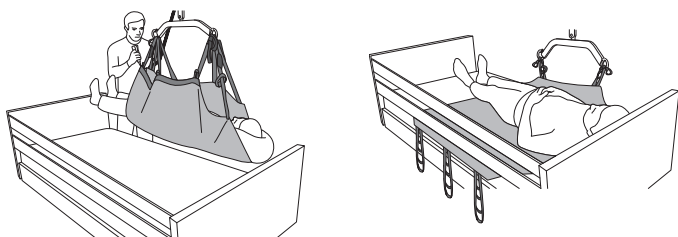

1. Løft pasienten og flytt ham/henne om mulig til den ene siden som vist.

Senk og hekt løs stroppene fra sengesiden av seilet.

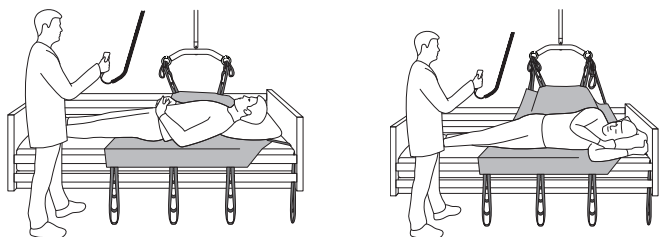

2. Hekt alle fire stroppene fast i opphenget. Klargjør pasienten for vendingen, og legg puten på plass i den nye posisjonen. Klargjør benet og armen for vendingen. Løft opphenget og pass på at pasienten vendes skånsomt over på siden.

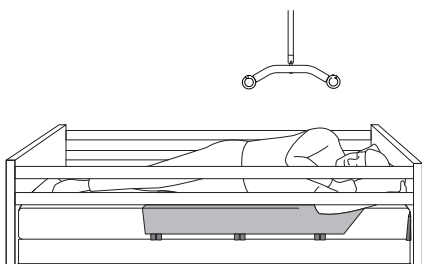

3. Hekt løs hodestropp nr. 1 og fotstropp nr. 4 fra løftebøylen, og legg stroppene under madrassen for å hindre at personalet eller pasienten snubler. Løft sengehestene.



Løft aldri pasienten høyere enn det som er nødvendig for å utføre løftet. Husk at hjulene på den mobile løfteren IKKE skal være låst.

Vær forsiktig når det er bevegelse, pasienten kan pendle når man snur, stopper og starter. Vær forsiktig når du manøvrerer den oppløftede pasienten nær møbler og lignende, for å unngå at pasienten kolliderer med disse gjenstandene.



Pass på at etikettene ikke blir skadet eller løsner under rengjøring.

Periodisk inspeksjon

Periodisk inspeksjon av den fleksible kroppsstøtten skal utføres ved de intervallene som er angitt av produsenten, men minst hver 6. måned. Hyppigere inspeksjoner kan være nødvendig hvis den fleksible kroppsstøtten brukes eller vaskes oftere enn normalt

Generelt

Overensstemmelseserklæring

Molift RgoSling Repositioning Sheet og det relaterede tilbehør, der er beskrevet i denne betjeningsvejledning, er CE-mærket i overensstemmelse med EU-Rådets direktiv MDR (EU) 2017/745 om medicinsk udstyr, klasse 1, og er blevet testet og godkendt af en tredjepart i overensstemmelse med den europæiske standard EN ISO 10535:2006.



Betingelser for anvendelse: Der er altid en vis risiko ved løft og forflytning af en person, og det er kun uddannet personale, som må anvende det udstyr og tilbehør, der er beskrevet i denne brugsvejledning.

Garanti: 2 års garanti på fejl i de fabrikerede dele og materialerne i vores produkter. Se vilkår og betingelser på

www.etac.com

Besøg www.etac.com for at downloade dokumentationen for at sikre, at du har den nyeste version.

Vigtigt

Denne brugsvejledning indeholder vigtige sikkerhedsinstruktioner og oplysninger vedrørende anvendelse af sejlet og tilbehøret. I vejledningen er plejemodtageren den person, der bliver løftet. Brugeren/hjælperen er den person, der betjener personløfteren.



Dette symbol angiver vigtige oplysninger angående sikkerhed. Følg disse instruktioner nøje.



Læs brugsvejledningen inden brug! Det er vigtigt, at du fuldt ud forstår indholdet i brugsvejledningen, før du forsøger at bruge udstyret. Læs både brugsvejledningen til løfteanordningen og til sejlet.

Generelle sikkerhedsforanstaltninger: Molift RgoSling Repositioning Sheet er udviklet til brug med enten et 4- eller 2-punktsophæng med metalkroge i størrelse medium eller større. Generelt set betragtes et 2-punktsophæng som optimalt til omplacering, mens et 4-punktsophæng er optimalt til løft. Repositioning Sheet er udviklet til forflytninger i sengen eller mellem seng og bære. Der skal tages beslutning om, hvorvidt det er nødvendigt med en eller flere hjælpere. Planlæg løfteprocessen på forhånd for at sikre, at den foregår så sikkert og ubesværet som muligt.

Husk at arbejde ergonomisk korrekt. Vurdér risikoen, og tag notater.

Som bruger/hjælper er du ansvarlig for plejemodtagerens sikkerhed!



Molift-sejl må kun anvendes til løftning af personer. Anvend aldrig sejlet til at løfte eller flytte nogen form for genstande.



Hvis den maksimale belastning (SWL) på personløfteren, ophænget og kropsstøtteenheden er forskellige, skal den laveste maksimale belastning altid anvendes.



Sejlet må ikke opbevares i direkte sollys.

Mærkater og symboler

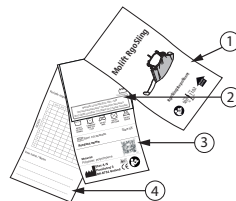

1. Hovedmærkat
2. Parti og serienummer mærkat m. GS1-128 barcode.
3. Produkt mærkat
4. Mærkat til periodisk inspektion/navneskilt

Symboler:



producent



Produktionsdato.
ÅÅÅÅ-MM-DD
(år/måned/DD)



CE-mærket



Se brugervejledning



Denne side op,
denne side er ydersiden



Maks. brugervægt
(sikker arbejdsbelastning)



Medicinsk udstyr

Vaskesymboler:



Sejl kan vaskes ved
temperaturer på mellem
60 og 85 °C.



Tørretumbling,
maks. 60 °C.



Må ikke stryges



Ingen kemisk rens



Må ikke bleges

Om RgoSling Repositioning Sheet

Etac leverer et bredt udvalg af sejl til forskellige forflytningstyper. Molift RgoSling Repositioning Sheet er beregnet til plejemodtagere, der kræver et højt støtteniveau ved forflytninger i og uden for sengen.

Sejlet er udviklet til brug med loftmonterede løftesystemer og anvendes til løft eller omplacering i liggende stilling, lateral forflytning eller i forbindelse med skift af sengetøj. Sejlet kan placeres op mod sengens/bårens hovedende eller undersøgelses-/diagnostik-/billedtagningsleje. Forflytninger fra side til side, centralisering i sengen, vending af plejemodtager til sideliggende eller sidelæns rulning af plejemodtager samt vending af plejemodtageren for trykafledning. Sejlet kan anvendes til at løfte en plejemodtager fra gulv til seng/bære. Sejlet har fire stropper på hver side. Stropperne har forskellige længdemuligheder, der gør det muligt at tilpasse personløfteren til den enkelte plejemodtager ved forflytninger i forskellige situationer.

RgoSling Repositioning Sheet dækker længden fra hovedet ned til knæene. Molift RgoSling Repositioning Sheet er fremstillet i polyester og er godkendt til plejemodtagere med en vægt på op til 500 kg.

Korrekte kombinationer af sejl og ophæng fremgår af kombinationsoversigten.

Tekniske data

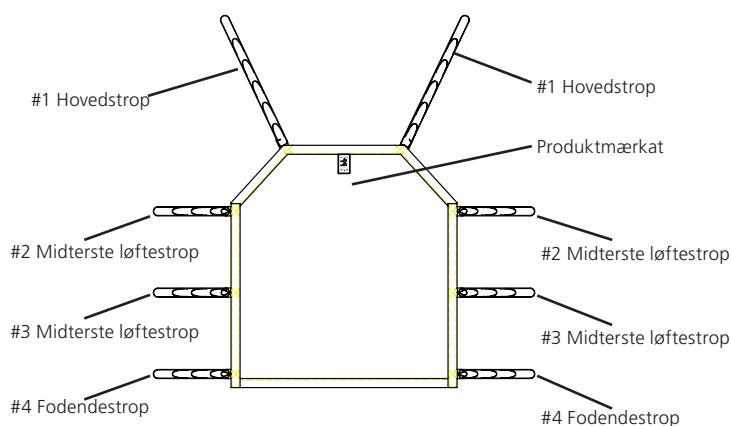

Sikker arbejdsbelastning (SWL,
Safe Working Load):

XXS-XL: 500 kg (1102 lbs)

Materiale:

Polyester

Størrelse:

Bredde 130 cm x længde 134
cm

Forventet levetid:

Produktet har en forventet levetid på 1-5 år ved normalt brug. Levetiden for produktet varierer afhængigt af brugshyppighed, materialer, belastninger og hvor ofte, det vaskes. Vask ved højere temperaturer vil bevirke, at materialet slides hurtigere.

Stigeløkker på løftestrop

Stigeløkkerne på løftebåndet giver forskellige muligheder for at fastgøre sejlet til ophænget. Brug den stige, der gør sejlet mest behageligt for plejemodtageren. Stigeløkkerne på stropperne har forskellige farver, så stropperne nemt kan fastgøres med samme længde på venstre og højre side.

Før anvendelse/dagligt tjek



Før sejlet bruges første gang, skal datoen for denne første anvendelse noteres på mærkaten til periodisk inspektion.

Inspektion, som skal udføres dagligt eller før anvendelse:

- Det skal sikres, at plejemodtageren er i stand til at bruge sejlet.
- Kontrollér, at sejlet egner sig til løfteren og ophænget, der skal benyttes.
- Kontrollér, at sejlet ikke har synlige skader eller trevler.

Sejlets kontrolpunkter

1. Stropper på venstre og højre side er på samme niveau.
2. Plejemodtagerens hoved er i den rigtige position.
3. Plejemodtager ligger i en behagelig position i sejlet.

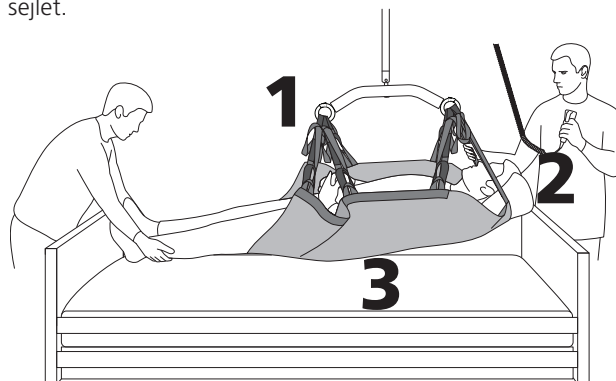

Sling bars

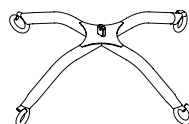

4-punkts løfteåg, stål

Varenr.: 2510435

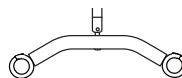

2-punkts løfteåg, stål

Medium Varenr.: 1831002

2-punkts løfteåg, stål

Large Varenr.: 1831001

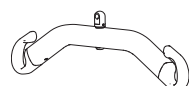

2-punkts løfteåg

Medium Varenr.: 2530120

2-punkts løfteåg

Large Varenr.: 2530125



Molift Repositioning Sheet fungerer sammen med en hvilken som helst 2-punktsafstandsbøjle med metalkroge.

Molift Repositioning Sheet må kun kombineres med afstandsbøjler fra andre leverandører efter udførelse af en risikovurdering.

Placering af sejlet

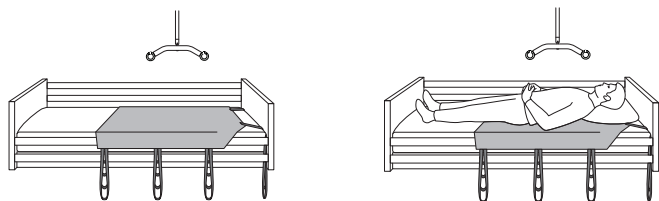

1. Sejl placeret på sengen. Sørg for at kende den korrekte placering af sejlet under plejemodtageren, sørg for at hoved, skuldre, bækken og lår understøttes af sejlet. Det øverste af sejlet skal være placeret ved toppen af hovedet, og det nederste af sejlet skal være placeret under midten af låret, bag knæene eller lavere. Læg en pude under plejemodtagerens hoved og skuldre for at give mere støtte og komfort til hovedet.



Fold stropperne under madrassen, når de ikke anvendes, for at undgå faldrisiko.



Anvend aldrig et fejlbehæftet eller beskadiget sejl, da det kan gå i stykker og forårsage personskade. Kassér og bortskaf beskadigede og gamle sejl.

Forflytninger: Seng <--> bære og omplacering i seng

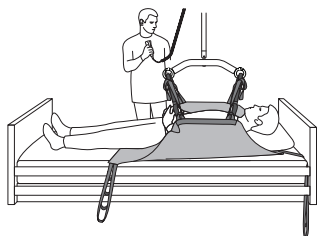

1. Hægt de fire midterste stropper (#2 og #3) på først ved at anvende samme farve løkker. Hæv sejlet præcis nok til at fjerne slæk i stropperne for at sikre, at løkkerne er sikkert hægtet på afstandsøjelens kroge.

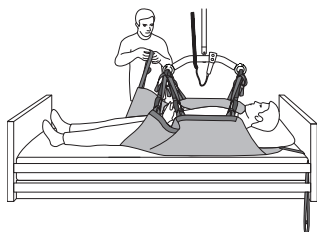

2. Hægt fodendestropper (#4) på enten den samme farve løkke som midterstropperne eller strammere. Sørg igen for at hæve nok til at fjerne slæk i stropperne for at sikre placeringen af løkkerne.

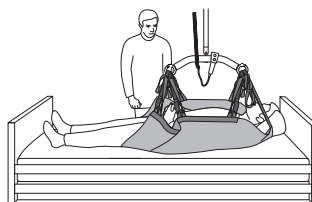

3. Hægt hovedstropperne (#1) på ved at udvide dem præcis nok til at fjerne slæk, og påfør den løkke, der bedst kan nå afstandsøjelen, uden at plejemodtagerens hoved skubbes forover.

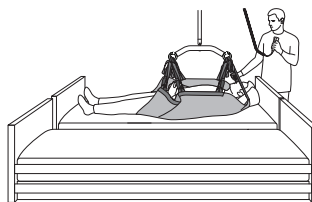

4. Sænk sengehestene, og anbring to forflytningsunderlag sammen, inden plejemodtageren løftes ud af sengen. Ingen huller.

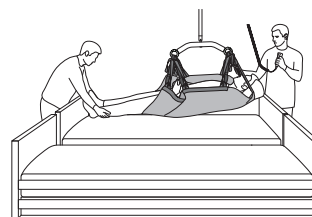

5. En person fra personalet skal være i plejemodtagerens fodende til at støtte ankler og fødder, når vedkommende hænger i luften. Hæv plejemodtageren til den ønskede frigang fra underlaget. Flyt plejemodtageren i den ønskede retning i sengen/på underlaget ved omplacering, centralisering osv., eller flyt plejemodtageren fra underlaget til det ønskede underlag såsom fra seng til bære osv. Sænk plejemodtageren, hægt stropperne af, og fold stropperne under madrassen for at undgå, at personale eller bruger falder over dem. For at skifte plejemodtagerens stilling i sengen anvendes samme krogteknik.



Efterlad aldrig en plejemodtager uden opsyn i en løftesituation.



Personløfteren må ikke anvendes til at løfte eller forflytte plejemodtagere på skrånede flader.

Vending af plejemodtagere



Ved brug af 4-punkts løfteåget til at vende patienter er det vigtigt, at fastgøre sejlet diagonalt på hver side af midterpunktet. Sejlet må ikke kun fastgøres i den ene side af løfteåget. Stå ikke tæt på løfteåget, når det drejes, da det eventuelt pludselig kan vippe.

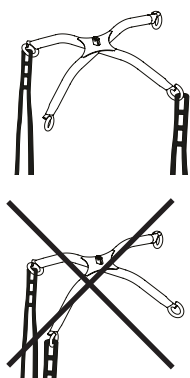

Husk følgende ved forflytning eller omplacering af plejemodtagere

Sørg for, at arme og ben ikke kommer i vejen for sæde, seng osv.

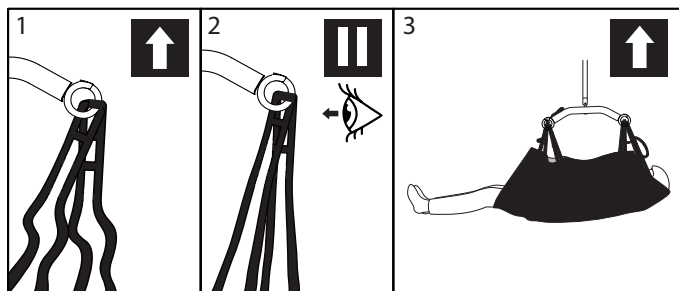

1. Kontrollér, at sejlet er tilpasset korrekt omkring plejemodtageren, og at stropløkkerne er korrekt anbragt på ophængskrogene.
2. Begynd at løfte, og fortsæt, indtil løftestropperne er spændte, men uden at plejemodtageren løftes. Kontrollér, at løkkerne i sejlet er fastgjort korrekt, så plejemodtageren ikke glider eller falder ud af sejlet.
3. Løft plejemodtageren, og udfør forflytningen.



Løft aldrig plejemodtageren højere end det, der er nødvendigt for at kunne udføre løftet. Husk, at hjulene på en mobil personløfter IKKE må låses.

Vær forsigtig under forflytningen, da plejemodtageren kan svinge ved drejninger, stop og start. Vær forsigtig ved manøvrering tæt på møbler og lignende for at forhindre, at plejemodtageren støder ind i noget.



Kontrollér, at du ikke beskadiger eller fjerner mærkater under rengøringen.

Periodisk inspektion

Periodiske inspektioner af den ikke-afstivede kropsstøtteenhed skal udføres med de tidsintervaller, fabrikanten har angivet, men som minimum én gang hver 6. måned. Det kan være nødvendigt at inspicere den ikke-afstivede kropsstøtteenhed oftere, hvis den bruges eller rengøres oftere end normalt.

Følg trin 1-3 i forrige afsnit.

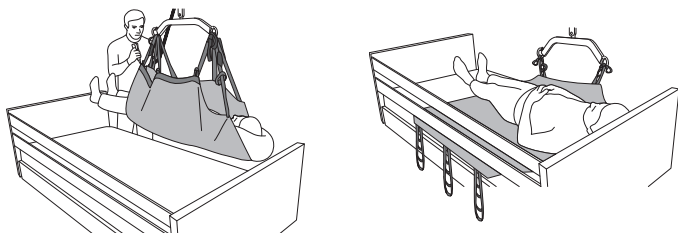

1. Løft plejemodtageren, og forskyd til en side, hvis det er muligt, som vist.

Sænk og hæng stropperne af på den side af sejlet, der vender mod sengekanten.

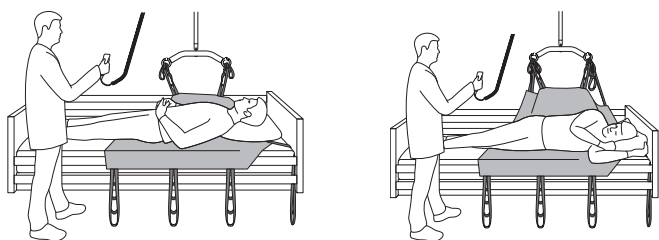

2. Hæng alle fire stropper på ophænget. Forbered plejemodtageren til vendingen, anbring puden på den nye position. Klargør ben og arm til vendingen. Hæv ophænget, og sørg for, at plejemodtageren forsigtigt vendes til siden.

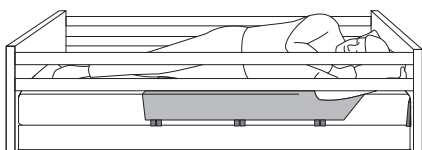
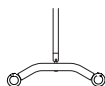

3. Hæng hovedstrop #1 og fodendestrop #4 af afstandsbojlen, og fold stropperne under madrassen for at undgå, at personale eller bruger falder over dem. Hæv sengehestene.

Yleistä

Vaativuuden mukaisuusvakuutus

Molift RgoSling Repositioning Sheet -nostoliinassa ja sen tässä käyttöohjeessa kuvatuissa lisävarusteissa on CE-merkintä Euroopan komission lääkinällisiä laitteita, luokkaa 1, koskevan direktiivin MDR (EU) 2017/745 mukaisesti, ja laite on testattu ja hyväksytty standardin ISO 10535:2006 mukaisesti kolmannen osapuolen toimesta.



Käyttöehdot: Potilaan nostamiseen ja siirtämiseen liittyy aina tietty riski, ja ainoastaan koulutettu henkilökunta saa käyttää tässä käyttöohjeessa kuvattuja laitteita ja lisävarusteita.

Takuu: Kahden vuoden takuu, joka korvaa työstä ja materiaaleista johtuvat viat tuotteissamme. Tarkista takuehdot osoitteesta www.etac.com

Lataa dokumentaatio osoitteesta www.etac.com, jotta käytössäsi on varmasti uusin versio.

Tärkeää

Tämä käyttöohje sisältää nostoliinan ja lisävarusteiden käyttöön liittyviä tärkeitä turvallisuusohjeita ja tietoja.

Käyttöohjeessa potilaalla tarkoitetaan nostettavaa henkilöä.

Käyttäjä/avustaja on potilasnosturia käyttävä henkilö.



Tämä merkki tarkoittaa tärkeitä turvallisuuteen liittyviä tietoja. Noudata näitä ohjeita huolellisesti.



Lue käyttöohje ennen käyttöä!
On tärkeää ymmärtää käyttöohjeen sisältö kokonaisuudessaan, ennen kuin yritetään käyttää laitetta. Lue sekä potilasnosturin että nostoliinan käyttöohje ennen käyttöä.

Yleiset turvallisuusvaroitukset: Molift RgoSling Repositioning Sheet on suunniteltu käytettäväksi joko 4- tai 2-pisteripustuksen kanssa käyttäen keskikokoisia tai suurempia metallikoukkuja. Yleensä 2-pisteripustusta pidetään optimaalisena siirtämiseen, kun taas 4-pisteripustus katsotaan optimaaliseksi nostamiseen. Repositioning Sheet on tehty siirtoihin vuoteessa tai vuoteen ja paarien välillä. Päätä, tarvitaanko yksi vai useampi avustaja. Suunnittele nostotapahtuma etukäteen, jotta se sujuu mahdollisimman turvallisesti ja tasaisesti.

Muista toimia ergonomisesti.

Arvioi riski ja tee muistiinpanoja.

Käyttäjänä/avustajana vastaat potilaan turvallisuudesta!



Molift-liinoja tulee käyttää ainoastaan ihmisten nostamiseen. Älä koskaan käytä liinaa minkäänlaisten esineiden nostamiseen tai siirtämiseen.



Jos potilasnosturin, ripustuksen ja rungon tukiyksikön maksimikuormitukset (SWL) poikkeavat toisistaan, tulee aina käyttää pienintä maksimikuormitusta.



Nostoliinaa ei saa säilyttää suorassa auringonpaisteessa.

Tarrat ja symbolit

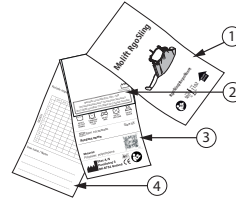

1. Päätarra
2. Erä- ja sarjanumero sekä GS1-128-viivakoodi.
3. Tuotetarra
4. Määräaikaiskatsastustarra / nimilappu

Symbolit:



Valmistaja



Valmistuspäivä.
VVVV-KK-DD
(vuosi/kuukausi/DD)



CE-merkintä



Katso käyttöohje



Tämä puoli ylöspäin,
tämä puoli ulospäin



Käyttäjän
enimmäispaino (SWL)



Lääkinällinen laite

Pesusymbolit:



Nostoliinoja voidaan pestä
60-80° C
140-176° F



Rumpukuivaus.
maks. 60 °C.



Ei saa silittää



Ei saa kuivapestä



Ei saa valkaista

Tietoa RgoSling Repositioning Sheet -nostoliin-

Etacin valikoimaan kuuluu runsaasti erilaisia nostoliinoja erityyppisiä siirtoja varten. Molift RgoSling Repositioning Sheet soveltuu potilaille, jotka tarvitsevat runsaasti tukea siirtymiseen vuoteessa ja sen ympärillä.

Nostoliina on suunniteltu käyttöön katonostinjärjestelmien kanssa, ja sitä käytetään nostamiseen tai siirtämiseen selällään, sivuttaissiirtoon tai vuodevaatteiden vaihdon aikana. Nostoliinaa käytetään potilaan nostamiseen kohti sängyn/paarien tai tutkimus-/diagnoosi-/kuvauspöydän päätä. Siirtoihin sivusuunnassa, asettamiseen keskelle vuodetta, potilaan kääntämiseen kyljelleen tai rullaamiseen sivulle ja kääntämiseen paineen vähentämiseksi. Nostoliinaa voidaan käyttää potilaan nostamiseen lattialta vuoteelle/paareille. Nostoliinassa on kummallakin puolella neljä hihnaa. Hihnoissa on useita pituusvaihtoehtoja, joiden avulla se saadaan mukautettua yksittäisen potilaan tarpeisiin, kun tätä siirrellään eri tilanteissa.

RgoSling Repositioning Sheet ulottuu päästä polvien korkeudelle. Molift RgoSling Repositioning Sheet on valmistettu polyesteristä, ja se on hyväksytty enintään 500 kg painaville potilaille. Katso oikeat nostoliinoiden ja ripustusten yhdistelmät yhdistelmäluettelosta.

Tekniset tiedot

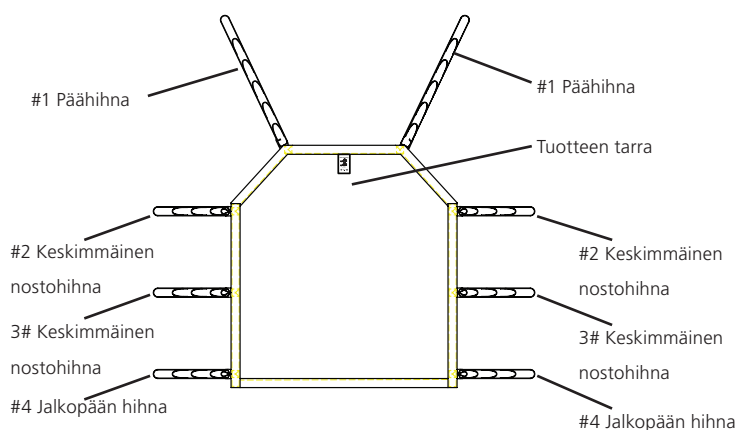

Suurin turvallinen kuorma (SWL):

XXS-XL: 500 kg (1102 lbs)

Materiaali:

polyesteriä

Koko:

Leveys 130 cm x pituus 134 cm

Arvioitu käyttöikä:

Tuotteen arvioitu käyttöikä on 1 - 5 vuotta normaalissa käytössä. Tuotteen käyttöikä vaihtelee käyttötiheyden, materiaalien, kuormien ja pesutiheyden mukaan. Korkeammassa lämpötiloissa peseminen kuluttaa materiaalia enemmän.

Nostoliina Tikaslenkit

Nostoliinan tikaslenkit tarjoavat erilaisia vaihtoehtoja liinan asentamiseksi riippumaan. Käytä tikaslenkkejä, jotka tekevät liinasta mahdollisimman mukavan potilaalle. Hihnojen tikaslenkit ovat monivärisiä, jotta liina voidaan kiinnittää helposti samaan mittaan sekä vasemmalta että oikealta.

Tarkastukset ennen käyttöä / päivittäin



Ennen kun käytät liinaa ensimmäistä kertaa, sen määräaikaishuoltotarraan on merkittävä ensimmäinen käyttöpäivämäärä.

Päivittäin tai ennen käyttöä suoritettava tarkastus:

- Varmista, että käyttäjän kyvyt riittävät nostoliinan käyttämiseen
- Varmista, että nostoliina sopii käytettävään potilasnosturiin/ripustimeen.
- Varmista, ettei liinassa ole näkyviä vaurioita tai rispaantumia.

Nostoliinan tarkastettavat kohdat

1. Vasemman ja oikean puolen hihnat pitävät liinan tasapainossa.
2. Potilaan pää on oikeassa asennossa.
3. Potilaalla on mukava makuuasento nostoliinassa.

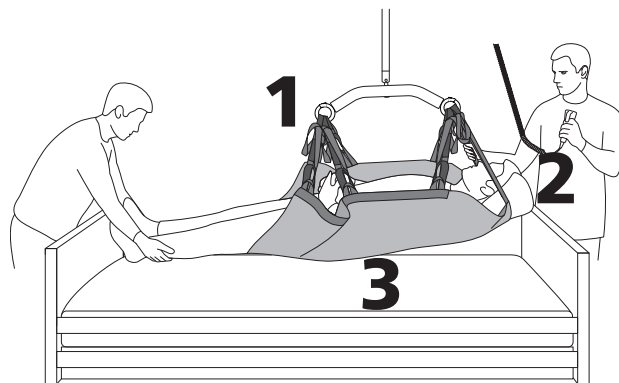

Sling bars

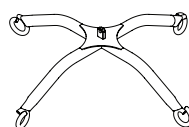

4-pisteliinatanko, teräs

Tuotenumero: 2510435

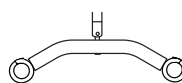

2-pisteliinatanko, teräs

Medium Tuotenumero: 1831002

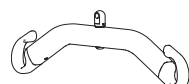

2-pisteliinatanko, teräs

Large Tuotenumero: 1831001

2-pisteliinatanko

Medium Tuotenumero: 2530120

2-pisteliinatanko

Large Tuotenumero: 2530125



Molift Repositioning Sheet toimii minkä tahansa 2-pisteasennusteräksen kanssa, jossa on metallikoukut. Molift Repositioning Sheet tulisi yhdistää muiden valmistajien asennusteräksiin vasta riskien arvioinnin jälkeen.

Nostoliinan paikka

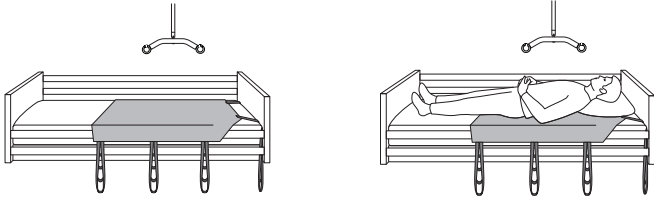

1. Nostoliina asetettuna vuoteeseen. Ole tietoinen nostoliinan oikeasta paikasta potilaan alla, varmista, että nostoliina tukee päätä, hartioita, lantioita ja reisiä. Nostoliinan yläreunan pitäisi olla pään yläpuolella ja alareuna on reisien puolivälin alapuolella polvien takana tai alempana. Aseta tyyny potilaan pään ja hartioiden alle tuen ja pään mukavuuden lisäämiseksi.

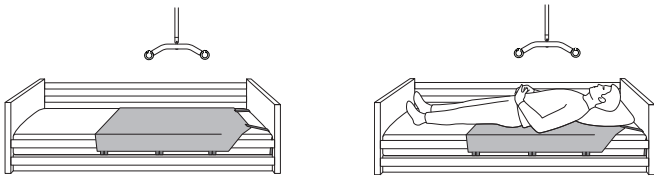

Työnnä hihnat kompastumisten estämiseksi patjan alle silloin, kun niitä ei käytetä.



Älä milloinkaan käytä viallista tai kulunutta nostoliinaa, sillä se saattaa rikkoutua ja aiheuttaa loukkaantumisia. Tuhoa ja heitä pois vahingoittuneet ja vanhat nostoliinat.

Siirrot: Vuode <--> parit ja siirtäminen vuoteessa

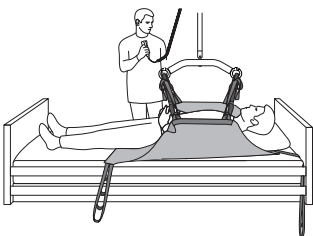

1. Kiinnitä ensin koukuilla keskelle neljä hihnaa (hihnat #2 ja #3) käyttäen samanvärisiä lenkkejä. Nosta nostoliinaa juuri sen verran, että löysyys häviää hihnoista ja saat varmistettua, että silmukat ovat turvallisesti nostoliinatangon koukuissa.

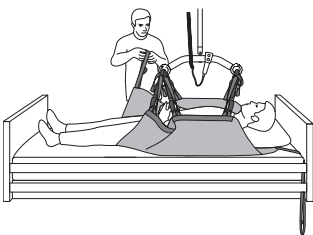

2. Kiinnitä jalkopään hihnat (hihnat #4) joko samanväriseen lenkkiin kuin keskiahinat tai kireämmälle. Nosta taas sen verran, että hihnoista häviää löysyys, varmistaaksesi lenkkien paikat.

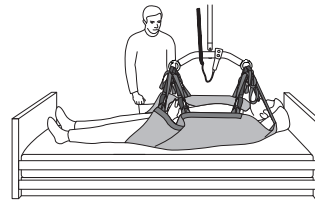

3. Kiinnitä päähihnat (#1) pidentämällä niitä juuri sen verran, että löysyys häviää, ja käytä silmukkaa, joka ylittää parhaiten nostoliinatangon koukkuun taivuttamatta potilaan päätä eteenpäin.

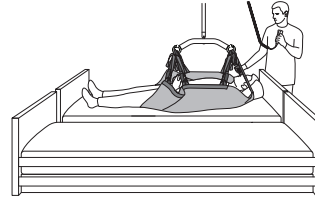

4. Laske laidat alas ja yhdistä kaksi siirtopintaa ennen potilaan nostamista vuoteesta. Ei rajoja.

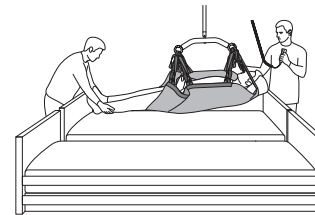

5. Yhden henkilökunnan edustajan tulisi olla potilaan jalkopäässä tukemassa tämän nilkkoja tai jalkoja, kun potilas on ilmassa. Nostakaa potilas halutulle korkeudelle alustasta. Siirtäkää potilasta haluttuun suuntaan vuoteessa/pinnalla, kun kyse on siirtämisestä, keskittämisestä jne., tai siirtäkää hänet pois pinnalta halutulle pinnalle, kuten vuoteelta paareille jne. Laskekaa potilas alas, irrottakaa hihnat ja työntäkää ne patjan alle estääksenne henkilökunnan ja potilaan kompastumisen niihin. Potilaan siirtäminen vuoteessa onnistuu samalla koukutekniikalla.



Älä milloinkaan jätä potilasta valvomatta nostotilanteessa.



Potilasnosturia ei saa käyttää potilaiden nostamiseen tai siirtämiseen kaltevilla pinnoilla.

Potilaiden kääntely



Käyttäessäsi 4-pisteliinatankoa potilaiden kääntämiseen on ratkaisevan tärkeää, että nostoliina kiinnitetään viistoon keskipisteen molemmille puolille. Älä kiinnitä nostoliinaa ainoastaan liinatangon toiselle puolelle. Älä seiso liinatangon lähellä kääntämisen aikana, mikäli se kallistuu äkillisesti.

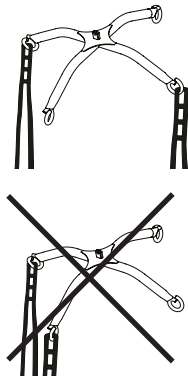

Muistettavaa potilaita siirrettäessä

Varmista, että kädet ja jalat eivät osu istuimeen, vuoteeseen tai muihin esteisiin.

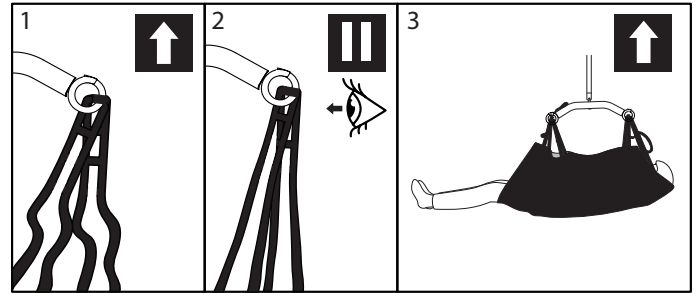

1. Tarkista, että nostoliina on sovitettu oikein potilaan ympärille ja että hihnalenkit on kiinnitetty ripustuskoukkuihin oikein.
2. Aloita nostaminen nostamalla ensin hihnoja niin, että ne venyvät ennen potilaan nostamista. Varmista, että nostoliinan lenkit on kiinnitetty tukevasti, jotta potilas ei pääse luisumaan tai putoamaan nostoliinasta.
3. Nosta potilas ja suorita siirto.

Noudata edellisen luvun kohtia 1 - 3.

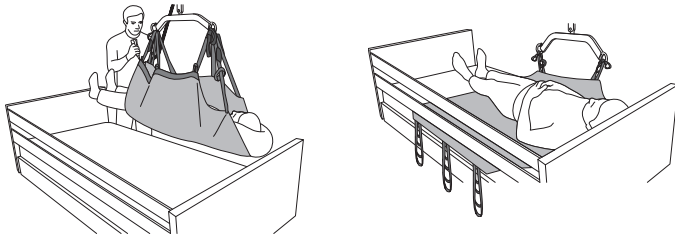

1. Nosta potilas ja siirrä toiselle sivulle kuten kuvassa jos mahdollista.

Laske hihnat ja irrota ne nostoliinan vuoteen puolelta.

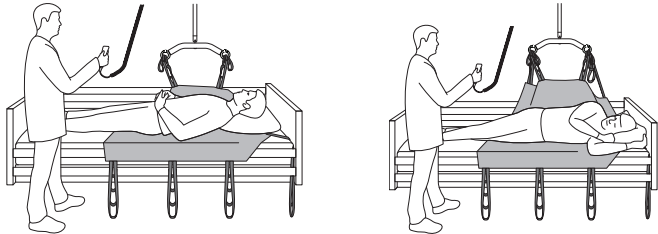

2. Kiinnitä kaikki neljä hihnaa ripustukseen. Valmistele potilas kääntämistä varten, aseta tynny paikalleen uuteen asentoon. Valmistele jalat ja käsivarret kääntämistä varten. Nosta ripustusta ylös ja varmista, että potilas kääntyy hellävaroen kyljelleen.

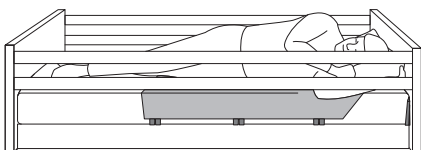
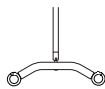

3. Irrottakaa päähinna #1 ja hihna #4 nostoliinatangosta ja työntäkää hihnat patjan alle estääksenne henkilökunnan ja potilaan kompastumisen niihin. Nostakaa vuoteen laidat.



Älä milloinkaan nosta potilasta korkeammalle kuin nosto edellyttää. Muista, että siirrettävän potilasnosturin pyörät EIVÄT saa olla lukittuina.

Ole varovainen siirron aikana, ettei potilas kallistu käännosten, pysäytysten ja liikkeelle lähtöjen aikana. Ole varovainen toimiesasi lähellä huonekaluja tai vastaavia esteitä, ettei nostettu potilas törmää mihinkään.



Varmista, ettet vaurioita tai irrota tarroja puhdistuksen yhteydessä.

Määräaikaistarkastus

Joustavan rungon tukiyksikön määräaikaistarkastus tulee suorittaa valmistajan ilmoittamina aikoina, mutta vähintään kerran puolessa vuodessa. Tiheimmät tarkastukset voivat olla tarpeen, jos joustavaa rungon tukiyksikköä käytetään tai puhdistetaan normaalia useammin

Allgemeines



CE-Erklärung

Der in dieser Bedienungsanleitung beschriebene Molift RgoSling Repositioning Sheet samt Zubehörteilen ist CE-gekennzeichnet gemäß EU-Richtlinie MDR (EU) 2017/745 über Medizinprodukte, Klasse 1, und wurde von einer unabhängigen Stelle in Übereinstimmung mit der Norm EN ISO 10535:2006 geprüft und zugelassen.

Bedingungen für die Benutzung: Das Anheben und Umlagern einer Person geht immer mit gewissen Risiken einher, und die Benutzung des von in diesem Handbuch behandelten Geräts und Zubehörs ist ausschließlich dafür geschultem Personal gestattet.

Garantie: Für unsere Produkte gilt eine zweijährige Garantie auf Material- und Fertigungsfehler. Die Allgemeinen Geschäftsbedingungen

finden Sie unter www.etac.com

Besuchen Sie www.etac.com und vergewissern Sie sich, dass Sie über die neueste Version der Bedienungsanleitung verfügen.

Wichtiger Hinweis

Diese Bedienungsanleitung enthält wichtige Hinweise und Informationen für den sicheren Gebrauch des Hebetuchs und des Zubehörs.

In dieser Anleitung ist der Patient diejenige Person, die gehoben wird. Der Bediener/Helfer ist diejenige Person, die den Lifter bedient.



Dieses Symbol weist auf wichtige Sicherheitshinweise hin. Befolgen Sie diese Anweisungen bitte genau.



Lesen Sie vor dem Gebrauch die Bedienungsanleitung! Es ist sehr wichtig, dass Sie vor Inbetriebnahme des Geräts mit dem Inhalt der Bedienungsanleitung genau vertraut sind. Lesen Sie sowohl die Bedienungsanleitung für den Lifter als auch für das Hebetuch.

Allgemeine Sicherheitshinweise: Molift RgoSling Repositioning Sheet ist für die Verwendung mit einer 4-Punkt- oder 2-Punkt-Aufhängung mit Metallhaken mittlerer oder stärkerer Ausführung ausgelegt. Allgemein eignet sich eine 2-Punkt-Aufhängung optimal für die Neupositionierung; eine 4-Punkt-Aufhängung ist optimal für Hebevorgänge geeignet. Das Repositioning Sheet wurde speziell für Transporte im Bett oder zwischen Betten und Liegen hergestellt. Es obliegt Ihrer Verantwortung, ob mehr als ein Helfer erforderlich ist. Planen Sie den Hebetransfer im Voraus, um sicherzustellen, dass alles so sicher und störungsfrei wie nur möglich abläuft.

Denken Sie an eine ergonomische Arbeitsweise.

Bewerten Sie die Risiken und beachten Sie die Sicherheitshinweise.

Als Bediener/Helfer sind Sie für die Sicherheit des Patienten verantwortlich!



Hebetücher von Molift dürfen ausschließlich zum Heben von Personen verwendet werden. Setzen Sie das Hebetuch niemals zum Heben oder Bewegen von Objekten aller Art ein.



Falls sich die zulässige maximale Traglast (SWL) des Lifters, der Aufhängung und des Trageteils unterscheidet, so ist stets der niedrigere Wert ausschlaggebend



Das Hebetuch sollte nicht in direktem Sonnenlicht gelagert werden.

Beschriftungen und Symbole

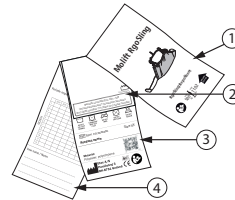

1. Hauptetikett
2. Etikett mit Chargen- und Seriennummern und GS1-128 Barcode.
3. Produkt-Etikett
4. Kennzeichnung der regelmäßigen Inspektion / Namensangabe

Symbole:

- Hersteller
- Herstellungsdatum. JJJJ-MM-DD (Jahr/Monat/DD)
- CE-konform
- Lesen Sie die Bedienungsanleitung
- Hier oben, diese Seite ist außen
- Max. Benutzergewicht (Tragfähigkeit)
- Medizinprodukt

Waschsymbole:

- Hebetücher können bei Temperaturen zwischen 60 und bis zu 85 °C gewaschen werden.
- Trockenschleudern bei max 60 °C.
- Nicht bügeln
- Nicht chemisch reinigen
- Nicht bleichen

Über RgoSling Repositioning Sheet

Etac bietet eine breite Auswahl von Hebetüchern für Transportaufgaben aller Art an. Molift RgoSling Repositioning Sheet eignet sich besonders für Patienten, die ein hohes Maß an Unterstützung bei Transporten/Verlagerungen im oder um das Bett erfordern.

Das Hebetuch wurde für die Verwendung mit einem Deckenliftersystem entwickelt und wird zum Anheben bzw. für die Neupositionierung in Rücken- oder Seitenlage sowie beim Wechsel der Bettwäsche verwendet. Das Hebetuch wird ebenfalls für die Positionierung am Kopfende des Betts/der Liege oder des Untersuchungs-/Diagnose- bzw. Bildgebungstischs verwendet. Ebenso wird es für seitliches Umlagern, mittiges Verlagern im Bett, Drehen in eine seitliche Lage und das Umlagern des Patienten zur Druckentlastung verwendet. Das Tuch kann verwendet werden, um einen Patienten vom Boden in ein Bett oder eine Liege zu heben. Auf jeder Seite des Tuchs sind 4 Gurte angebracht. Es sind verschiedene Längeneinstellungen für die Gurte möglich, um auf die Bedürfnisse der einzelnen Patienten beim Transport in verschiedenen Situationen eingehen zu können.

RgoSling Repositioning Sheet stützt den Bereich vom Kopf bis zu den Knien. Molift RgoSling Repositioning Sheet ist aus Polyester gefertigt und eignet sich für Patienten mit einem Gewicht von bis zu 500 kg. Ziehen Sie das Verzeichnis der korrekten Kombinationsmöglichkeiten für die einzelnen Hebetücher und Aufhängungen zurate.

Technische Daten

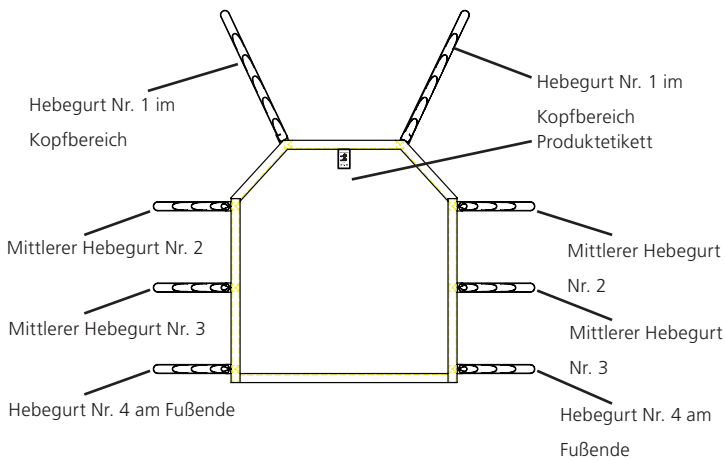

Sichere Traglast (SWL):

XXS-XL: 500 kg

Material:

Polyester

Größe:

Breite 130 cm x Länge

134 cm

Erwartete Lebensdauer:

Das Produkt hat bei normalen Gebrauch eine voraussichtliche Lebensdauer von 1–5 Jahren. Die Lebensdauer des Produkts variiert und hängt von der Häufigkeit des Gebrauchs, der Materialbeschaffenheit, der Belastung und davon ab, wie oft es gewaschen wird. Waschen bei höheren Temperaturen hat einen schnelleren Materialverschleiß zur Folge.

Hebegurtschlaufen

Die Leiterschlaufen auf dem Hebeband bieten verschiedene Möglichkeiten, wie das Hebetuch an der Aufhängung angebracht werden kann. Verwenden Sie die Schlaufenhöhe, die für den Patienten am angenehmsten ist. Die Leiterschlaufen an den Gurten sind mit verschiedenen Farben gekennzeichnet, sodass der Gurt sich an der linken und rechten Seite ganz leicht jeweils im gleichen Abstand befestigen lässt.

Vor Gebrauch/Tägliche Prüfung

Vermerken Sie vor dem Erstgebrauch des Hebetuchs auf dem Etikett für die regelmäßige Inspektion das Datum der ersten Verwendung.

Die folgenden Prüfmaßnahmen sind täglich bzw. vor Benutzung durchzuführen:

- Stellen Sie sicher, dass der Bediener über die erforderlichen Fähigkeiten zum Einsatz des Hebetuchs verfügt
- Vergewissern Sie sich, dass das Hebetuch für den zu verwendenden Lifter bzw. die zu verwendende Aufhängung geeignet ist.
- Vergewissern Sie sich, dass das Hebetuch keine sichtbaren Schäden oder Ausfransungen aufweist.

Zu überprüfende Punkte am Hebetuch

1. Gurte auf der linken & rechten Seite sind gleich lang.
2. Der Kopf des Patienten ist in einer korrekten Position.
3. Der Patient ist in bequemer Rückenlage im Hebetuch.

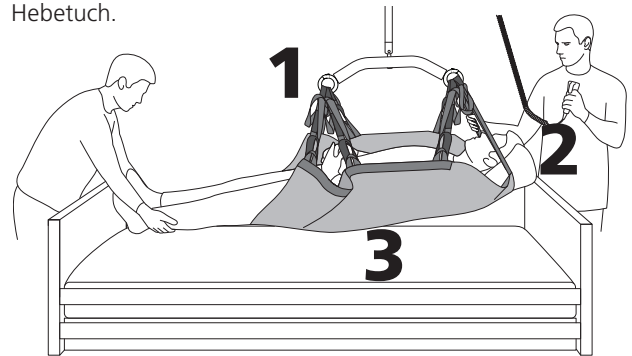

Sling bars

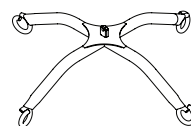

4-Punkt-Spreizstange, Stahl
Art.-Nr.: 2510435

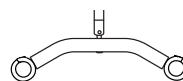

2-Punkt-Spreizstange, Stahl
Medium Art.-Nr.: 1831002

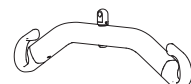

2-Punkt-Spreizstange, Stahl
Large Art.-Nr.: 1831001

2-Punkt-Spreizstange
Medium Art.-Nr.: 2530120

2-Punkt-Spreizstange
Large Art.-Nr.: 2530125

Molift Repositioning Sheet kann mit jeder 2-Punkt-Spreizerstange mit Metallhaken verwendet werden. Molift Repositioning Sheet sollte nur mit Spreizerstangen von anderen Anbietern verwendet werden, nachdem eine Risikobewertung durchgeführt wurde.

EN
SV
NO
DA
FI
DE
NL
FR
IT
ES

Positionierung des Hebetuchs

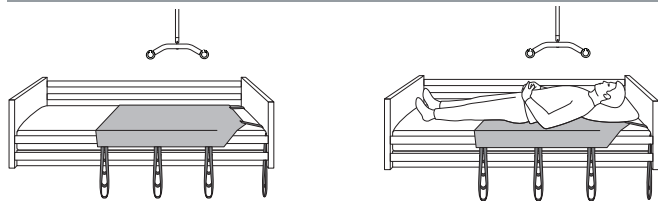

1. Im Bett positioniertes Hebetuch. Machen Sie sich mit der korrekten Platzierung des Hebetuchs unter dem Patienten vertraut und stellen Sie sicher, dass Kopf, Schultern, Becken und Oberschenkel von dem Tuch gestützt werden. Die Oberkante des Hebetuchs sollte am Kopf des Patienten und die Unterkante des Tuchs unterhalb des mittleren Oberschenkelbereichs oberhalb der Knie oder tiefer anliegen. Legen Sie ein Kissen unter den Kopf und die Schultern des Patienten, um diese zu stützen und für den Patienten bequem zu lagern.

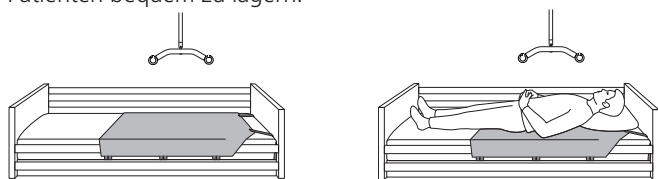

Verstauen Sie die Gurte unter der Matratze, wenn sie nicht benötigt werden, um Stolpergefahren zu vermeiden.



Benutzen Sie niemals ein fehlerhaftes oder beschädigtes Hebetuch, da dies reißen und zu Verletzungen führen kann. Zerschneiden und entsorgen Sie beschädigte und alte Hebetücher.

Umlagerung: Bett <--> Liege und Neupositionierung im Bett

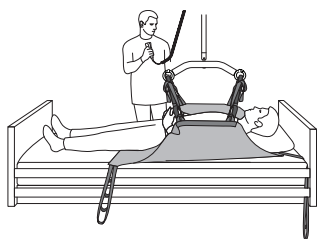

1. Hängen Sie die vier mittleren Gurte (Gurte Nr. 2 und 3) zuerst ein. Achten Sie dabei auf die farbliche Markierung der Schlaufen. Heben Sie das Tuch ausreichend an, sodass die durchhängenden Bereiche in den Gurten gespannt werden, und stellen Sie sicher, dass die Schlaufen sicher an den Haken der Spreizstange angebracht sind.

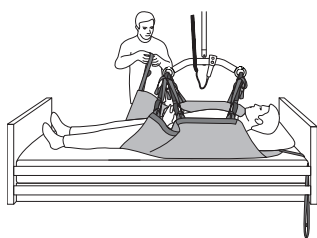

2. Haken Sie die Gurte am Fußende (Gurt Nr. 4) in die gleiche farbliche Schlaufe oder enger als die mittleren Gurte ein. Heben Sie das Tuch ausreichend an, um die durchhängenden Bereiche in den Gurten zu spannen und die korrekte Anordnung der Schlaufen zu überprüfen.

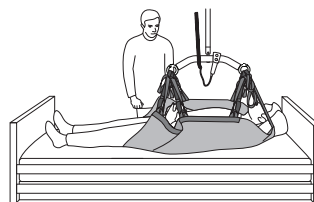

3. Haken Sie die Gurte im Kopfbereich (Nr. 1) ein, indem Sie sie ausreichend erweitern, ohne durchhängende Bereiche zu erzeugen. Verwenden Sie zum Einhängen die Schlaufe, die am einfachsten am Spreizstangenhaken angebracht werden kann, ohne den Kopf des Patienten nach vorne zu beugen.

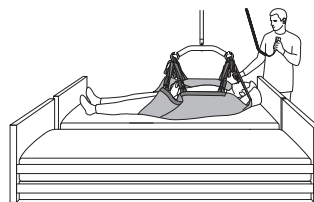

4. Senken Sie die Seitenschiene ab und schieben Sie die Transportflächen aneinander, bevor Sie den Patienten aus dem Bett heben. Achten Sie darauf, dass kein Abstand vorhanden ist.

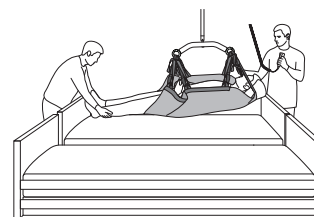

5. Ein Mitarbeiter sollte sich am Fußende des Betts aufhalten, um die Fußgelenke bzw. Füße zu stützen, während der Patient verlagert wird. Heben Sie den Patienten in die gewünschte Höhe. Bewegen Sie den Patienten bei einer Neupositionierung, Ausrichtung usw. in die gewünschte Richtung über dem Bett/ Tisch oder lagern Sie den Patienten um – beispielsweise vom Bett zur Liege. Senken Sie den Patienten ab, lösen Sie die Gurte und platzieren Sie sie unter der Matratze, um zu verhindern, dass Mitarbeiter oder Bediener darüber stolpern. Verwenden Sie die gleiche Hehebepunkttechnik, um den Patienten im Bett zu positionieren.



Lassen Sie den Patienten während des Hebetransports niemals unbeaufsichtigt.



Der Lifter darf nicht dazu benutzt werden, Patienten auf unebenen Flächen zu heben oder zu bewegen.

Umlagern von Patienten



Wenn Sie den 4-Punkt-Hebebügel zum Wenden von Patienten verwenden, ist es wichtig, dass Sie das Hebetuch vom Mittelpunkt aus diagonal auf jeder Seite befestigen. Bringen Sie das Hebetuch nicht nur auf einer Seite des Hebebügels an. Stellen Sie sich beim Drehen nicht in die Nähe des Hebebügels, da die Gefahr besteht, dass dieser plötzlich kippt.

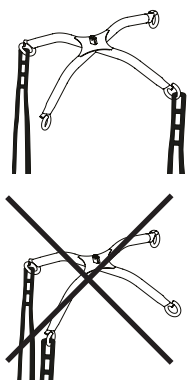

Befolgen Sie die Schritte 1–3 aus dem vorigen Kapitel.

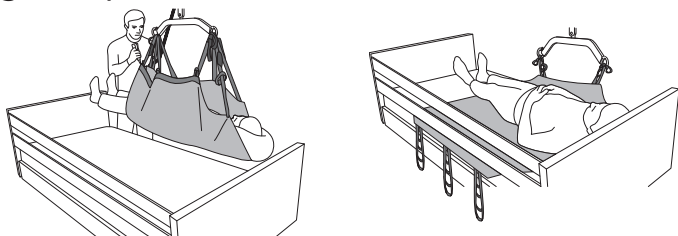

1. Heben Sie den Patienten an und planen Sie einen seitlichen Versatz wie in der Abbildung gezeigt ein. Senken Sie den Patienten ab und lösen Sie die Gurte auf einer Seite des Hebetuchs.

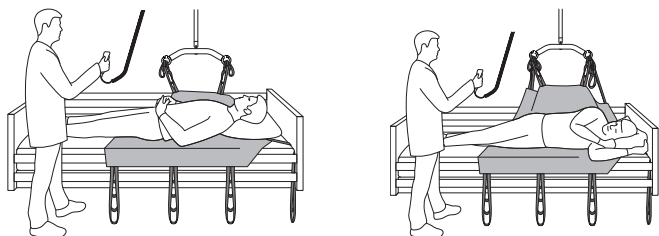

2. Haken Sie alle vier Gurte in die Aufhängung ein. Bereiten Sie den Patienten für die Drehung vor und legen Sie ein Kissen an die neue Position. Legen Sie die Beine und Arme für die Drehung in Stellung. Heben Sie die Aufhängung an und stellen Sie sicher, dass sich der Patient langsam zur Seite dreht.

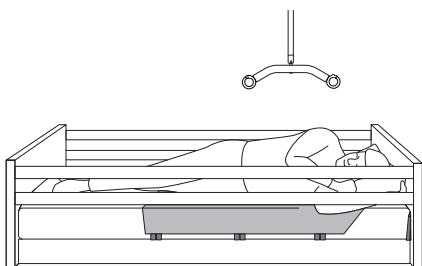

3. Lösen Sie die Gurte am Kopfende (Gurt Nr. 1) und Fußende (Gurt Nr. 4) von der Spreizstange und stecken Sie die Gurte unter die Matratze, um zu verhindern, dass Mitarbeiter oder Bediener darüber stolpern. Stellen Sie die Seitenschiene wieder auf.

Zu bedenkende Punkte bei Transport oder Neupositionierung

Sorgen Sie dafür, dass Arme und Beine nicht eingeklemmt werden (Bett, Stuhl usw.).

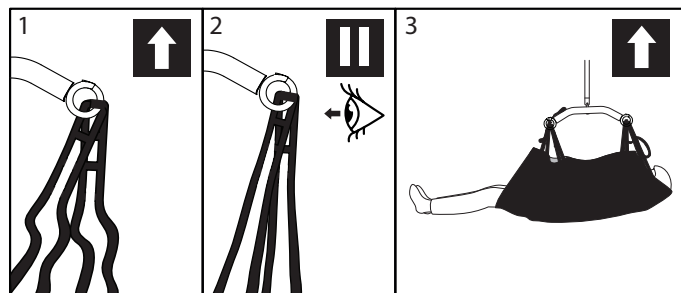

1. Stellen Sie sicher, dass das Hebetuch ordnungsgemäß am Patienten anliegt und die Gurtschlaufen ordnungsgemäß an den Aufhängeshaken befestigt sind.
2. Heben Sie das Tuch zunächst so weit an, bis die Hebegurte gespannt sind, der Patient jedoch noch nicht angehoben wird. Stellen Sie sicher, dass die Schlaufen des Hebetuchs sicher befestigt sind, um zu verhindern, dass der Bediener/Helfer ausrutscht oder der Patient aus dem Hebetuch fällt.
3. Heben Sie den Patienten an und führen Sie den Transport durch.



Heben Sie einen Patienten niemals höher an als für die Durchführung des Hebetransports unbedingt notwendig ist. Vergessen Sie nicht, dass die Räder eines mobilen Lifters NICHT verriegelt sein dürfen.

Gehen Sie während der Hebe-, Senk- und Drehbewegungen behutsam vor, da der Patient hin und her schwenken kann. Seien Sie vorsichtig, wenn Sie den Transport in der Nähe von Möbeln und dergleichen durchführen, und achten Sie darauf, dass der sich im Hebegurt befindliche Patient nicht mit diesen Objekten zusammenstößt.



Achten Sie bei der Reinigung darauf, dass die Etiketten nicht beschädigt oder entfernt werden.

Regelmäßige Inspektionen

Regelmäßige Inspektionen des weichen, d. h. nicht starren Trageteils sollten gemäß der vom Hersteller vorgegebenen Intervalle, mindestens aber alle sechs Monate durchgeführt werden. Wenn ein weiches/nicht starres Trageteil häufiger als im Normalfall gereinigt wird, sind ggf. kürzere Intervalle bzw. häufigere Inspektionen erforderlich.

Algemeen

Conformiteitsverklaring

De Molift RgoSling Repositioning Sheet en bijbehorende accessoires zoals beschreven in deze bedieningshandleiding zijn voorzien van een CE-markering in overeenstemming met EU-richtlijn MDR (EU) 2017/745 betreffende medische hulpmiddelen, klasse 1, en zijn getest en goedgekeurd door een externe instantie conform de norm EN ISO 10535:2006.



Gebruiksvoorwaarden: Het tillen en verplaatsen van personen houdt altijd een bepaald risico in. Daarom mogen de in deze gebruikershandleiding vermelde apparatuur en accessoires uitsluitend door goed opgeleid personeel worden gebruikt.

Garantie: Wij bieden op onze producten een garantie van 2 jaar tegen materiaal- en fabricagefouten. Ga naar www.etac.com voor de voorwaarden.

Op www.etac.com kunt u de laatste versie van de documentatie downloaden.

Belangrijk

In deze handleiding staan belangrijke veiligheidsinstructies en informatie over het gebruik van de sling en de accessoires. In deze handleiding is de patiënt de persoon die wordt getild. De gebruiker/assistent is de persoon die de tillift bedient.



Dit symbool geeft belangrijke informatie over de veiligheid aan. Volg deze instructies zorgvuldig.



Lees de gebruikershandleiding vóór gebruik! Het is belangrijk dat u de inhoud van de gebruikershandleiding volledig hebt begrepen voordat u de apparatuur gebruikt. Lees de handleiding voor de lift en de sling

Algemene veiligheidsmaatregelen: De Molift RgoSling Repositioning Sheet is ontworpen voor gebruik met een 4-punts- of 2-puntsophanging met metalen haken in maat medium of groter. Over het algemeen wordt een 2-puntsophanging beschouwd als optimaal voor verplaatsing, terwijl een 4-puntsophanging optimaal voor optillen is. De Repositioning Sheet is bedoeld voor transfers in bed of voor transfers tussen bed en brancard. Beoordeel of er een of meerdere assistenten nodig zijn. Plan de tilhandeling tijdig zodat die zo veilig en gemakkelijk mogelijk verloopt.

Vergeet niet om ergonomisch te werken. Evalueer het risico en maak aantekeningen.

U bent als gebruiker/assistent verantwoordelijk voor de veiligheid van de patiënt!



De slings van Molift mogen alleen worden gebruikt voor het optillen van personen. Gebruik de sling nooit om voorwerpen op te tillen of te verplaatsen.



Als de maximale belasting (VWB) van de tillift, de ophanging en de ondersteuningseenheid voor het lichaam niet hetzelfde zijn, dan moet altijd de laagste maximale belasting worden aangehouden.



De sling mag niet in direct zonlicht worden opgeborgen.

Labels en symbolen

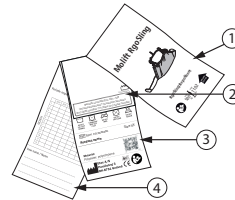

1. Hoofdtabel
2. Batch- en serienummerlabel met GS1-128-streepjescode.
3. Productlabel
4. Label periodieke inspectie / Naamlabel

Symbolen:



Fabrikant



Productie-datum JJJJ-MM-DD (jaar/maand/DD)



CE-markering



Zie de bedienings-handleiding



Deze kant boven, dit is de buitenkant



Max. gewicht gebruiker (veilige belasting):



Medisch hulpmiddel

Wassymbolen:



Slings kunnen worden gewassen bij temperaturen van 60 tot 85 °C.



Wasdroger op max. 60 °C.



Niet strijken



Niet chemisch reinigen



Niet bleken

Over de RgoSling Repositioning Sheet

Etac heeft een breed assortiment slings voor verschillende transfertypes. De Molift RgoSling Repositioning Sheet is geschikt voor patiënten die in hoge mate moeten worden ondersteund tijdens transfers op en rond het bed.

De sling is ontworpen voor gebruik met hangende hefsystemen en wordt gebruikt voor het heffen of verplaatsen bij een liggende, zijdelingse transfer of bij het vervangen van het beddengoed.

De sling wordt gebruikt voor verplaatsing omhoog naar het hoofd van het bed / de brancard of onderzoeks- / diagnose- / echografietafels. Zijdelingse transfers, centrering op bed, draaien van patiënt naar zijligging of zijdelings verrollen van patiënt en draaien van patiënt voor drukontlasting. De sling kan worden gebruikt om een patiënt van vloer naar bed / brancard te tillen. De sling heeft vier banden aan elke zijde. De banden hebben verschillende stelopties voor de lengte zodat de sling aan de behoeften van de individuele patiënt kan worden aangepast bij transfers in verschillende situaties.

De RgoSling Repositioning Sheet bedekt de patiënt over de volledige lengte van het hoofd tot de knieën. De Molift RgoSling Repositioning Sheet is gemaakt van polyester en goedgekeurd voor patiënten met een gewicht tot 500 kg.

Zie de combinatielijst voor de juiste combinatie van sling/ ophanging.

Technische gegevens

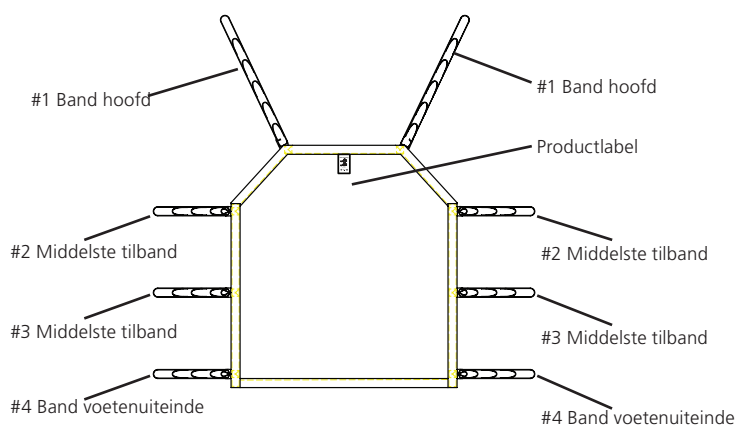

Veilige werkbelasting (VWB):

XXS-XL: 500 kg (1102 lbs)

Materiaal:

Polyester

Formaat:

Breedte 130 cm x Lengte 134 cm

Verwachte levensduur:

Het product heeft bij normaal gebruik een levensduur van 1 tot 5 jaar. De levensduur van het product varieert naar gelang het gebruik, de materialen, de belasting en hoe vaak het wordt gewassen. Wanneer het product op een hogere temperatuur wordt gewassen, slijt het materiaal sneller.

Ladderlussen tilband

De ladderlussen op de tilband bieden verschillende opties bij het bevestigen van de sling aan de ophanging. Gebruik de ladder waarmee de sling zo comfortabel mogelijk voor de patiënt is. De ladderlussen op de banden hebben verschillende kleuren zodat de band eenvoudig links en rechts op dezelfde lengte kan worden bevestigd.

Vóór gebruik / dagelijkse controle



Wanneer u de sling voor het eerst gebruikt, moet u eerst de datum van het eerste gebruik op het label voor periodieke inspectie noteren.

Controles die dagelijks of vóór elk gebruik moeten worden uitgevoerd:

- Zorg dat de patiënt veilig in de sling kan worden geplaatst
- Controleer of de sling geschikt is voor de lift / ophanging die wordt gebruikt.
- Controleer of de sling geen duidelijk zichtbare schade of rafels vertoont.

Controlepunten voor de sling

1. De banden aan de linker- en rechterkant staan even hoog.
2. Het hoofd van de patiënt is in de juiste positie.
3. De patiënt heeft een comfortabele liggende positie in de sling.

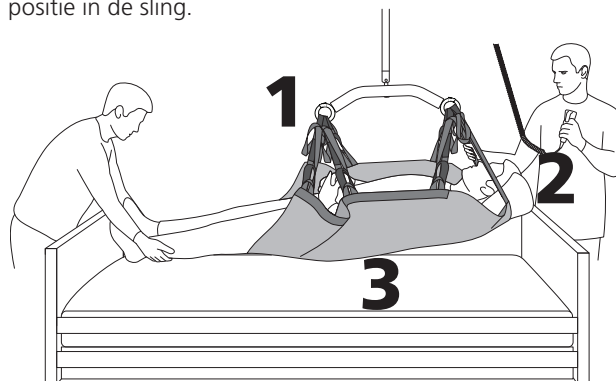

Sling bars

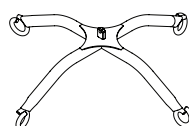

4-punts tiljuk, staal

Art. nr.: 2510435

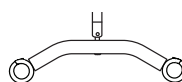

2-punts tiljuk, staal

Medium Art. nr.: 1831002

2-punts tiljuk, staal

Large Art. nr.: 1831001

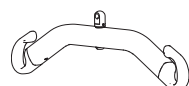

2-punts tiljuk

Medium Art. nr.: 2530120

2-punts tiljuk

Large Art. nr.: 2530125



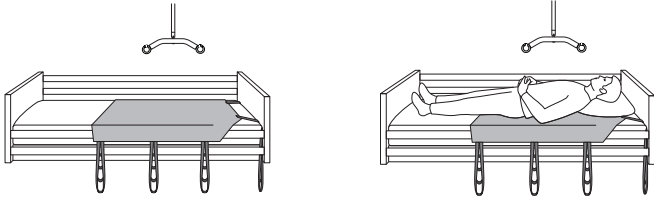

De Molift Repositioning Sheet werkt met elk 2-puntstijuk voorzien van metalen haken. De Molift Repositioning Sheet mag alleen worden gecombineerd met tiljukken van andere leveranciers wanneer er eerst een risicobeoordeling is uitgevoerd.

Plaatsing van de sling

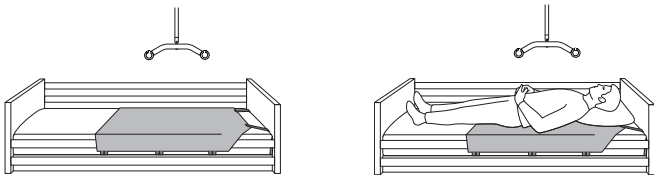

1. Sling geplaatst in het bed. Zorg dat u weet hoe u de sling juist onder de patiënt moet plaatsen, en zorg dat hoofd, schouders, bekken en dijen door de sling worden ondersteund. De bovenkant van de sling komt bij de bovenkant van het hoofd en de onderkant van de sling halverwege de dijen tussen de knieën of lager. Leg een kussen onder het hoofd en de schouders van de patiënt voor meer comfort en ondersteuning van het hoofd.



 Stop de banden onder de matras wanneer ze niet worden gebruikt, om te voorkomen dat iemand erover struikelt

 Gebruik nooit een versleten of beschadigde sling omdat dit tot letsel bij de patiënt kan leiden. Vernietig en dank beschadigde en oude slings af

Verplaatsen: Bed <--> stretcher en verplaatsing in bed

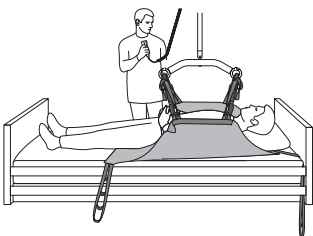

1. Haak eerst de middelste vier banden (banden #2 en #3) vast, aan de hand van lussen in dezelfde kleuren. Zet de sling precies hoog genoeg dat de banden niet meer slap hangen, om te controleren of de lussen veilig aan de haken van de slingstang zijn bevestigd.

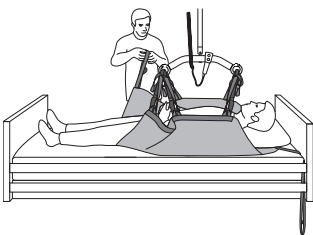

2. Haak de banden aan het voeteneinde (banden #4) met lussen in dezelfde kleur net zo vast als de middelste banden of strakker. Zet ze opnieuw hoog genoeg om de banden strak te zetten en de juiste plaatsing van de lussen te controleren.

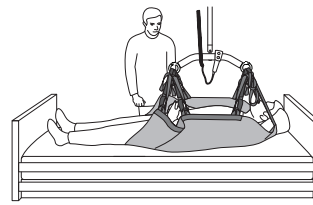

3. Haak de banden bij het hoofd (#1) vast door ze precies ver genoeg uit te trekken om ze strak te trekken en bevestig de lus die het beste bij de haak van de slingstang komt, zonder dat het hoofd van de patiënt naar voren wordt geduwd.

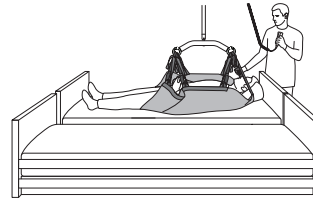

4. Zet de zijrail omlaag en breng de twee transferoppervlakken samen voordat de patiënt uit het bed wordt getild. Er mogen geen ruimtes zijn.

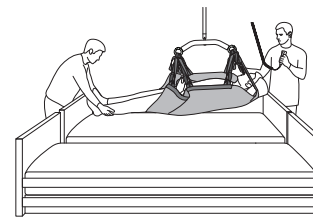

5. Er moet een personeelslid aan het voeteneinde van de patiënt staan om de enkels of voeten te ondersteunen als de patiënt in de lucht hangt. Breng de patiënt omhoog totdat er voldoende ruimte tussen patiënt en oppervlak is. Verplaats de patiënt in de gewenste richting in bed / oppervlak bij verplaatsing, centrering enz. of verplaats de patiënt van het oppervlak naar het gewenste oppervlak, bijvoorbeeld van bed naar brancard. Zet de patiënt omlaag, haal de banden los en steek ze onder de matras om te voorkomen dat het personeel en de patiënt erover struikelen. Wanneer u de patiënt omhoog in bed wilt verplaatsen, gebruikt u dezelfde haaktechniek.

 Laat de patiënt tijdens het tillen nooit alleen achter.

 De tillift mag niet worden gebruikt om patiënten over hellende vlakken op te tillen of te verplaatsen.

Patiënten draaien



Het is zeer belangrijk dat de sling een weerszijde van het middelpunt diagonaal wordt vastgemaakt als het 4-punts tiljuk wordt gebruikt om patiënten te draaien. Maak de sling niet aan slechts één zijde van het tiljuk vast. Zorg ervoor dat u niet dichtbij het tiljuk staat tijdens het draaien voor het geval deze plotseling kantelt.

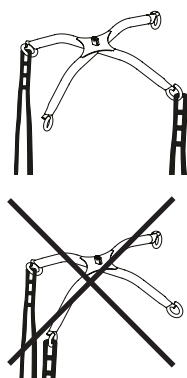

Belangrijke punten bij het overbrengen of verplaatsen van patiënten

Zorg ervoor dat armen en benen de stoel, het bed enz. niet kunnen belemmeren.

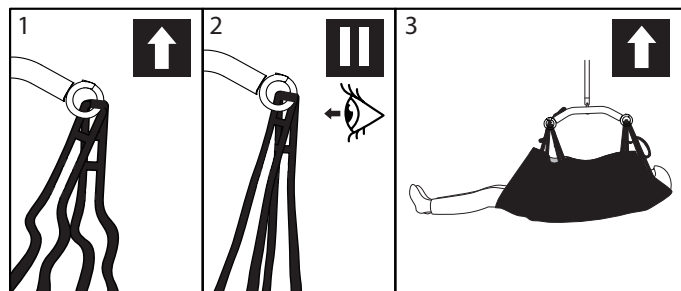

1. Controleer of de sling correct rond de patiënt is aangebracht en of de bandlussen op de juiste wijze aan de ophanghaken zijn bevestigd.
2. Blijf tillen totdat de tilbanden strak staan zonder dat de patiënt wordt opgetild. Zorg dat de lussen van de sling stevig zijn bevestigd zodat de patiënt niet uit de sling glijdt of valt.
3. Til de patiënt op en verplaats hem.

Voer stappen 1-3 uit het vorige hoofdstuk uit.

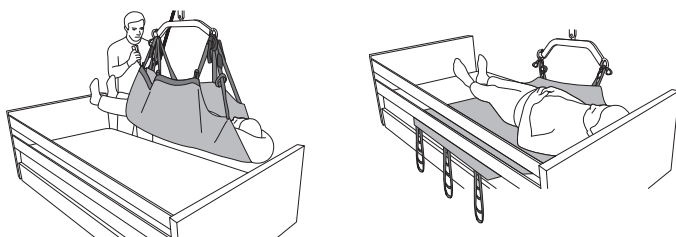

1. Til de patiënt op en beweeg de patiënt waar mogelijk iets opzij zoals aangegeven.

Zet de patiënt omlaag en haak de banden los aan de bedzijde van de sling.

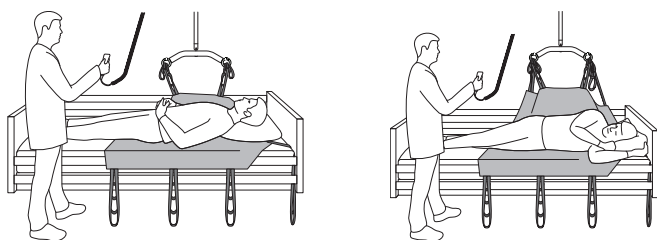

2. Haak alle vier banden aan de ophanging. Bereid de patiënt voor op het draaien en leg het kussen op de juiste plek voor de nieuwe positie. Bereid het been en de arm voor op het draaien. Zet de ophanging iets omhoog en controleer of de patiënt voorzichtig op zijn of haar zijde draait.

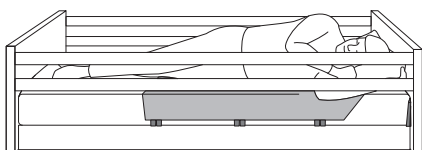
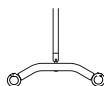

3. Haal de band #1 bij het hoofd en de band #4 aan het voeteneinde van de slingstang los en steek de banden onder de matras om te voorkomen dat het personeel en de patiënt erover struikelen. Zet de bedrails omhoog.



Til de patiënt nooit hoger dan noodzakelijk is om de transfer goed uit te voeren. Vergeet niet dat de wielen op een mobiele lift NIET vergrendeld moeten zijn.

Wees voorzichtig tijdens het verplaatsen. De patiënt kan bij het draaien, stoppen en starten bewegen. Wees voorzichtig wanneer u vlak bij meubilair en dergelijke manoeuvreert om te voorkomen dat de opgetilde patiënt tegen deze voorwerpen botst.



Zorg ervoor dat u tijdens het reinigen geen labels beschadigt of verwijdert.

Periodieke inspectie

Er moet een periodieke inspectie van de soepele ondersteuningseenheid voor het lichaam worden uitgevoerd volgens de door de fabrikant voorgeschreven tijdsintervallen, maar ten minste elke 6 maanden. De inspectie moet mogelijk vaker plaatsvinden wanneer een soepele ondersteuningseenheid vaker dan gebruikelijk wordt gebruikt of gereinigd.

Généralités

Déclaration de conformité

Le Molift RgoSling Repositioning Sheet et ses accessoires décrits dans le présent manuel portent le marquage CE, conformément à la directive MDR (EU) 2017/745 du Conseil de l'Union européenne relative aux dispositifs médicaux de classe 1. Ils ont été testés et approuvés par un organisme indépendant conformément à la norme EN ISO 10535:2006.



Conditions d'utilisation : le levage et le transfert d'une personne présentent toujours un risque et seul le personnel qualifié est autorisé à utiliser l'équipement et les accessoires présentés dans ce manuel d'utilisation.

Garantie : garantie de deux ans contre les vices de fabrication et les défauts matériels de nos produits. Pour connaître les conditions générales, rendez-vous sur www.etac.com

Rendez-vous sur www.etac.com pour télécharger la documentation et vous assurer que vous disposez bien de la dernière version.

Important

Ce manuel d'utilisation contient des instructions de sécurité importantes et des informations relatives à l'utilisation du harnais et des accessoires.

Dans ce manuel, le « patient » désigne la personne soulevée. L'« utilisateur »/« assistant » est la personne qui actionne le lève-personne.



Ce symbole signale les informations importantes liées à la sécurité. Suivez attentivement ces instructions.



Lisez le manuel d'utilisation avant toute utilisation !
Il est important de comprendre parfaitement le contenu du manuel d'utilisation avant de tenter d'utiliser l'équipement. Lisez à la fois le manuel du lève-personne et le manuel du harnais.

Précautions générales relatives à la sécurité : Molift RgoSling Repositioning Sheet est conçu pour être utilisé avec une suspension à quatre ou à deux points et des crochets métalliques de moyenne ou grande taille. De façon générale, la suspension à deux points est considérée comme optimale pour le repositionnement, et la suspension à quatre points comme idéale pour le levage. Le Repositioning Sheet est conçu pour les transferts dans un lit ou entre un lit et une civière. Décidez du nombre d'assistants nécessaires. Planifiez l'opération de levage à l'avance afin de garantir une procédure aussi sûre et fluide que possible.

Pensez à travailler de façon ergonomique.
Évaluez les risques et prenez des notes.

En tant qu'utilisateur/assistant, vous êtes responsable de la sécurité du patient !



Les harnais Molift peuvent uniquement être utilisés pour soulever des personnes. N'utilisez jamais le harnais pour soulever ou déplacer des objets, quels qu'ils soient.



Si les charges maximales d'utilisation (CMU) du lève-personne, de la suspension et de l'unité de soutien du corps sont différentes, la charge maximale la plus faible prévaut toujours.



Ne rangez pas le harnais à la lumière directe du soleil.

Étiquettes et symboles

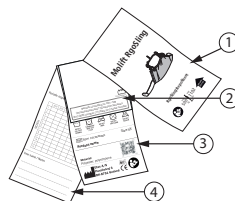

1. Étiquette principale
2. Lot et étiquette du numéro de série avec code-barres GS1-128.
3. Étiquette du produit
4. Étiquette d'inspection périodique/Étiquette nominative

Symboles :



Fabricant



Date de fabrication.
AAAA-MM-DD
(année/mois/DD)



Marquage CE



Consultez le manuel d'utilisation



Vers le haut,
côté extérieur



Poids max. de
l'utilisateur :



Dispositif médical

Symboles de lavage :



Les harnais peuvent être lavés à des températures de 60 à 85° C.



Séchage en machine,
max. 60° C.



Ne pas repasser



Ne pas laver à sec



Ne pas passer à la javel

À propos de RgoSling Repositioning Sheet

Etac propose une grande variété de harnais convenant à divers types de transferts. Molift RgoSling Repositioning Sheet convient aux patients requérant un niveau de soutien élevé lors d'un transfert dans un lit et autour d'un lit.

Le harnais est conçu pour être utilisé avec des systèmes plafonniers de levage, pour des levages ou des repositionnements en décubitus dorsal, pour des transferts latéraux ou dans le cadre d'un changement de draps. Le harnais permet de remonter un patient vers la tête du lit/de la civière/de la table d'examen/de diagnostic/d'imagerie, de le transférer d'un côté à l'autre, de le centrer dans son lit, de le mettre sur le côté, de le faire tourner latéralement, ou encore de le retourner pour soulager la pression. Le harnais peut servir à lever un patient du sol vers un lit/une civière. Le harnais est doté de quatre sangles de chaque côté. Plusieurs options sont disponibles pour la longueur des sangles, afin de répondre aux besoins du patient dans diverses situations de transfert.

RgoSling Repositioning Sheet s'étend de la tête aux genoux. Molift RgoSling Repositioning Sheet est fabriqué en polyester et approuvé pour un poids d'utilisateur de 500 kg au maximum. Reportez-vous à la liste des associations adéquates des harnais et des suspensions.

Données techniques

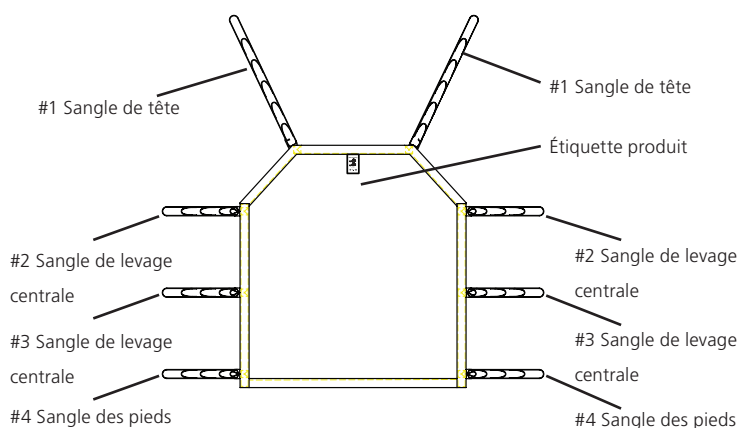

Charge maximale d'utilisation (CMU) :

XXS-XL : 500 kg (1 102 lb)

Matériaux :

Polyester

Taille :

Largeur 130 cm x longueur 134 cm

Durée de vie prévue :

Ce produit présente une durée de vie de 1 à 5 an(s) dans des conditions normales d'utilisation. Sa durée de vie dépend de la fréquence d'utilisation, des matériaux, des charges et de la fréquence de nettoyage. Le matériau s'use plus vite lorsqu'il est lavé à des températures élevées.

Boucles en échelle de la sangle de levage

Les boucles en échelle sur les sangles de levage offrent différentes possibilités pour monter le harnais sur la suspension. Utilisez la boucle qui rend le harnais le plus confortable pour le patient. Les boucles en échelle sur les sangles sont de différentes couleurs pour permettre de fixer aisément la sangle à une même longueur des côtés gauche et droit.

Avant utilisation/vérification quotidienne



Avant d'utiliser le harnais pour la première fois, notez la date de la première utilisation sur l'étiquette d'inspection périodique.

Contrôles à réaliser quotidiennement ou avant toute utilisation :

- Assurez-vous que l'utilisateur présente les aptitudes requises à l'utilisation du harnais.
- Assurez-vous que le harnais est adapté au lève-personne et à la suspension utilisés.
- Assurez-vous que le harnais ne présente aucun signe de dommage ou d'effilochage.

Points de vérification du harnais

- Les sangles à gauche et à droite sont au même niveau.
- La tête du patient est positionnée correctement.
- Le patient est positionné confortablement sur le dos dans le harnais.

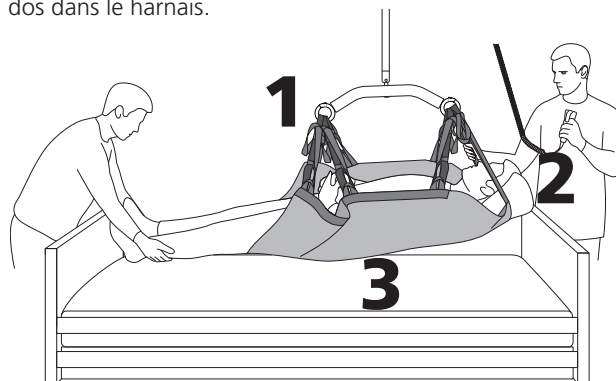

Sling bars

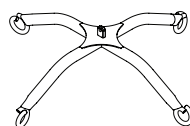

Dispositif de suspension à quatre points, acier

Art. n° : 2510435

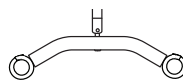

Dispositif de suspension à deux points, acier

Medium Art. n° : 1831002

Dispositif de suspension à deux points, acier

Large Art. n° : 1831001

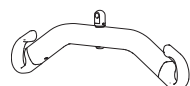

Dispositif de suspension à deux points

Medium Art. n° : 2530120

Dispositif de suspension à deux points

Large Art. n° : 2530125



Molift Repositioning Sheet fonctionne avec n'importe quel écarteur à deux points et des crochets métalliques.

N'associez Molift Repositioning Sheet à des écarteurs d'autres fabricants qu'après avoir évalué les risques.

Positionnement du harnais

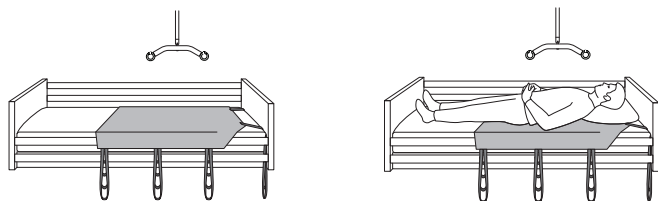

1. Le harnais est positionné dans le lit. Sachez comment placer le harnais correctement sous le patient ; veillez à ce qu'il soutienne la tête, les épaules, le bassin et les cuisses. Le haut du harnais doit se trouver en haut de la tête et le bas du harnais doit arriver au-delà du milieu des cuisses, sous les genoux voire plus bas. Insérez un oreiller sous la tête et les épaules du patient pour améliorer le soutien et le confort de la tête.



Faites glisser les sangles sous le matelas lorsque vous ne les utilisez pas pour éviter qu'elles ne fassent trébucher quelqu'un.



N'utilisez jamais de harnais défectueux ou endommagé qui risquerait de se déchirer ou de provoquer des blessures. Détruisez et jetez les harnais endommagés ou usés.

Transferts : lit <--> civière et repositionnement dans le lit

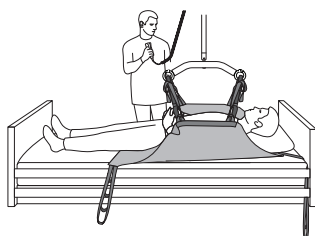

1. Accrochez d'abord les quatre sangles centrales (sangles #2 et #3) en utilisant les boucles de la même couleur. Soulevez le harnais juste assez pour tendre les sangles et vous assurer que les boucles sont correctement fixées aux crochets de l'écarteur.

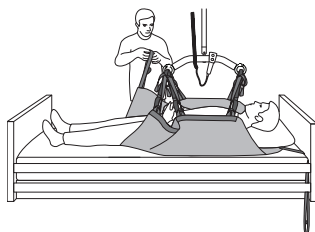

2. Accrochez les sangles des pieds (#4) avec la boucle de la même couleur que pour les sangles centrales ou plus serrées. De nouveau, soulevez le harnais suffisamment pour tendre les sangles et vous assurer du bon positionnement des boucles.

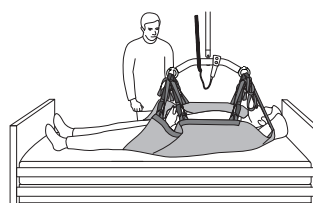

3. Accrochez les sangles de tête (#1) en les tendant juste assez pour enlever le jeu et appliquez la boucle qui atteint le mieux le crochet de l'écarteur sans pencher la tête du patient vers l'avant.

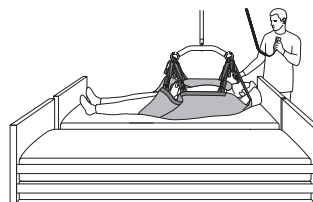

4. Baissez les rails latéraux et rapprochez les deux surfaces de transfert avant de soulever le patient du lit. Les deux surfaces doivent être collées l'une à l'autre, sans interstice.

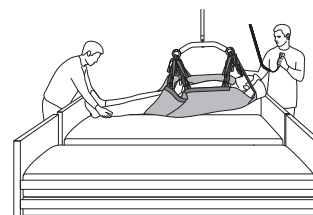

5. Un membre du personnel doit se trouver du côté des pieds du patient pour soutenir ses chevilles ou ses pieds lorsqu'il est soulevé au-dessus du lit. Soulevez le patient à la hauteur souhaitée au-dessus de la surface. Déplacez le patient dans la direction souhaitée sur le lit/la surface si vous le repositionnez, le centrez, etc., ou faites-le passer d'une surface à une autre (du lit à la civière, par exemple). Baissez le patient, puis décrochez les sangles et glissez-les sous le matelas pour éviter qu'elles ne fassent trébucher le personnel ou le patient. Pour faire remonter le patient dans le lit, utilisez la même technique avec les crochets.



Ne laissez jamais un patient sans surveillance au cours d'un levage.



Le lève-personne ne doit pas être utilisé pour lever ou déplacer des patients sur des surfaces inclinées.

Rotation des patients



Lors de l'utilisation du cintre à 4 points pour tourner un patient, il est impératif d'attacher le harnais en diagonale, de chaque côté du point central. N'attachez pas le harnais à un seul côté du cintre. Ne vous placez pas trop près du cintre lors d'un retournement dans l'éventualité où il basculerait soudainement.

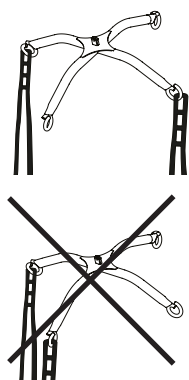

Points importants lors du transfert ou du repositionnement des patients

Assurez-vous que les bras et jambes n'obstruent pas l'accès au siège, au lit, etc.

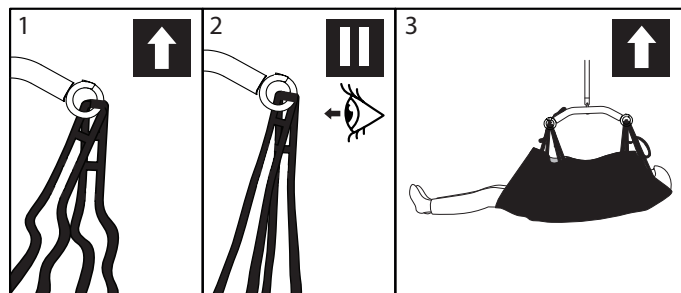

1. Vérifiez que le harnais est correctement placé autour du patient et que les boucles de sangle sont convenablement fixées sur les crochets de suspension.
2. Commencez la procédure de levage jusqu'à ce que les sangles soient étirées, mais sans soulever le patient. Assurez-vous que les boucles du harnais sont fermement fixées afin d'éviter que le patient ne glisse ou ne chute du harnais.
3. Soulevez le patient et procédez au transfert.

Suivez les étapes 1 à 3 du chapitre précédent.

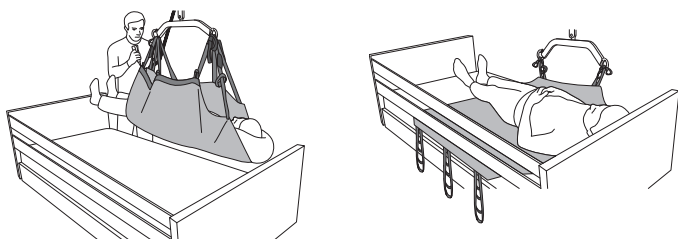

1. Soulevez le patient et déplacez-le d'un côté si possible, comme indiqué.

Abaissez le patient et décrochez les sangles du côté lit du harnais.

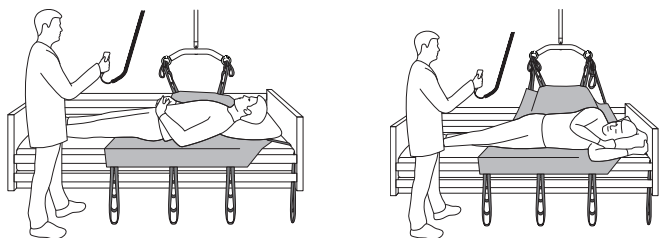

2. Accrochez les quatre sangles à la suspension. Préparez le patient à la rotation ; placez l'oreiller pour la nouvelle position. Préparez la jambe et le bras pour la rotation. Levez la suspension et assurez-vous que le patient se tourne doucement sur le côté.

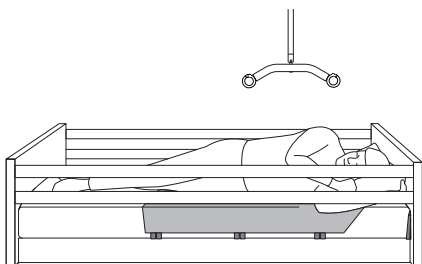

3. Décrochez la sangle de tête #1 et la sangle de pieds #4 de l'écarteur, et glissez-les sous le matelas pour éviter qu'elles ne fassent trébucher le personnel ou le patient. Relevez les rails du lit.



Ne soulevez jamais le patient plus haut que nécessaire pour procéder au levage. Rappelez-vous que les roues du lève-personne mobile NE doivent PAS être bloquées.

Faites preuve de vigilance lorsque vous faites bouger le patient, car il peut osciller pendant les rotations, les arrêts et les mises en mouvement. Il en va de même lorsque vous effectuez les manipulations à proximité de meubles ou d'objets similaires, pour éviter que le patient suspendu ne les heurte.



Assurez-vous de ne pas endommager ou ôter les étiquettes lors du nettoyage.

Inspection périodique

L'unité de soutien du corps non rigide doit être contrôlée selon la fréquence fixée par le fabricant et au moins tous les six mois. Des contrôles plus fréquents peuvent être nécessaires si elle est utilisée ou nettoyée plus fréquemment qu'à la normale.

Informazioni generali



Dichiarazione di conformità
Molift RgoSling Active e i relativi accessori descritti nel presente manuale dell'utente presentano il marchio CE, in conformità con la Direttiva del Consiglio MDR (EU) 2017/745 in materia di dispositivi medici di classe 1, e sono stati testati e approvati da un organismo terzo secondo la norma EN ISO 10535:2006.

Condizioni di utilizzo Il sollevamento e il trasferimento di un paziente presentano sempre determinati rischi, pertanto è consentito utilizzare l'attrezzatura e gli accessori descritti nel presente manuale dell'utente esclusivamente a personale in possesso dell'adeguata formazione.

Garanzia: Garanzia di 2 anni per difetti di fabbricazione e dei materiali dei nostri prodotti. Per termini e condizioni, consultare il sito www.etac.com

Visitare www.etac.com per scaricare la versione più recente della documentazione.

Importante

Il presente manuale dell'utente contiene importanti istruzioni e informazioni di sicurezza relative all'utilizzo dell'imbracatura e degli accessori.

Nel presente manuale, il paziente è la persona che viene sollevata. L'utente/assistente è la persona che aziona il sistema di sollevamento.



Questo simbolo indica un'informazione importante relativa alla sicurezza. Seguire attentamente queste istruzioni.



Leggere il manuale dell'utente prima dell'uso. È importante comprendere pienamente il contenuto del manuale dell'utente prima di utilizzare l'attrezzatura. Leggere il manuale sia dell'imbracatura sia del sollevatore.

Precauzioni generali di sicurezza: Molift EvoSling è progettata per essere utilizzata con una barra di sospensione a 4 o a 2 punti di fissaggio con ganci metallici, di misura media o grande. Di norma, una barra di sospensione a 2 punti è ritenuta ottimale per il riposizionamento, mentre una barra a 4 punti è ritenuta ottimale per il sollevamento. Repositioning Sheet è progettata per i trasferimenti nel letto oppure tra letto e barella. Decidere se siano necessari uno o più assistenti. Programmare con anticipo l'operazione di sollevamento per garantire che sia quanto più sicura e fluida possibile.

Operare secondo principi di ergonomia.
Valutare i rischi e prendere appunti.

L'utente/assistente è responsabile della sicurezza del paziente.



Le imbracature Molift devono essere utilizzate solamente per il sollevamento di persone. Non utilizzarle per sollevare o spostare oggetti di qualsiasi tipo.



Se il sistema di sollevamento, la barra di sospensione e l'unità di supporto del corpo hanno un diverso carico di lavoro sicuro (SWL), impiegare il carico più basso.



Non conservare l'imbracatura direttamente esposta alla luce del sole.

Etichette e simboli

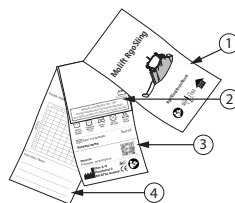

1. Etichetta principale
2. Etichetta del lotto e numero di serie con codice a barre GS1-128..
3. Etichetta prodotto
4. Etichetta di verifica periodica/Targhetta del nome

Simboli:



Produttore



Data di produzione. AAAA-MM-DD (anno/mese/DD)



Marchio CE



Fare riferimento al manuale dell'utente



Lato alto, lato esterno



Peso massimo utente (carico di sicurezza)



Dispositivo medico

Simboli di lavaggio:



Le imbracature possono essere lavate a temperature da 60 a 85 °C.



Asciugatura a macchina max 60 °C.



Non stirare



Non lavare a secco



Non candeggiare

Informazioni su RgoSling Repositioning Sheet

Etac offre un'ampia gamma di imbracature per diversi tipi di trasferimenti. Molift RgoSling Repositioning Sheet è adatta ai pazienti che richiedono un sostegno elevato durante gli spostamenti nel letto e intorno a esso. L'imbracatura è progettata per l'uso con i sistemi di sollevamento a soffitto ed è utilizzata per il sollevamento o il riposizionamento durante il trasferimento laterale di pazienti supini o in occasione del cambio di biancheria. L'imbracatura è utilizzata per il posizionamento in alto verso la testata di letto/barella oppure verso il tavolo da esame/diagnostico/da imaging. Serve anche per trasferimenti da un lato all'altro del letto, per la centratura del paziente nel letto, per girare il paziente in posizione coricata su un lato oppure per ruotare il paziente di lato o girarlo in modo da scaricare la pressione. L'imbracatura può essere usata per sollevare un paziente da pavimento a letto/barella. L'imbracatura è provvista di quattro cinghie su ogni lato, disponibili in diverse lunghezze per adeguarsi alle esigenze del singolo paziente durante il trasferimento in situazioni diverse. RgoSling Repositioning Sheet copre la lunghezza che va dalla testa all'altezza delle ginocchia. Molift RgoSling Repositioning Sheet è realizzata in poliestere ed è approvata per pazienti con peso massimo di 500 kg. Consultare l'elenco delle combinazioni per la corretta combinazione di imbracatura e barra di sospensione.

Dati tecnici

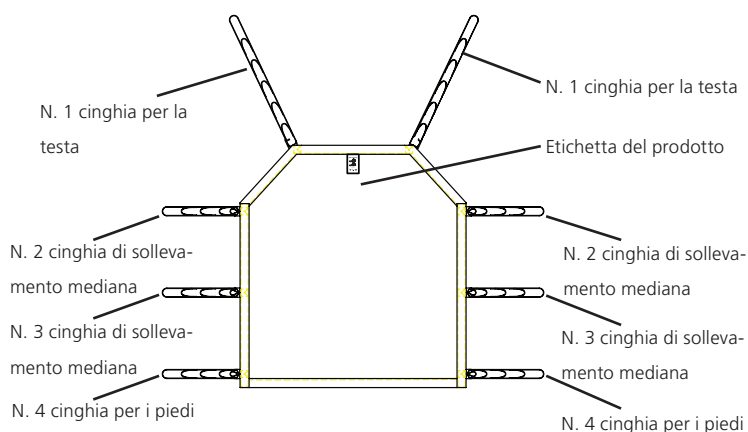

Carico di lavoro sicuro (SWL):

XXS-XL: 500 kg (1102 libbre)

Materiale:

Poliestere

Dimensioni:

Larghezza 130 cm x Lunghezza 134 cm

Durata prevista:

La durata utile prevista del prodotto, in normali condizioni d'uso, va da 1 a 5 anni. La durata utile del prodotto varia secondo la frequenza d'uso, i materiali, i carichi e la frequenza di lavaggio. Il lavaggio a temperature più elevate logora il materiale più velocemente.

Passanti a scala per la cinghia di sollevamento

I passanti a scala sulla banda di sollevamento mettono a disposizione diverse opzioni per montare l'imbracatura sull'attrezzatura di sospensione. Usare la scala che rende l'imbracatura più confortevole per il paziente. I passanti a scala sulle cinghie hanno colori diversi, per fissare con facilità le cinghie sui due lati a pari lunghezza.

Prima dell'utilizzo/Verifica quotidiana



Prima del primo utilizzo, l'imbracatura dovrà essere contrassegnata con la data del primo utilizzo sull'etichetta di ispezione periodica.

Ispezione da effettuarsi ogni giorno o prima dell'utilizzo:

- Accertarsi che il paziente abbia le capacità necessarie per utilizzare l'imbracatura;
- accertarsi che l'imbracatura sia adatta al sollevatore/barra di sospensione da utilizzare;
- accertarsi che l'imbracatura non presenti danni visibili o sfilacciature.

Punti di controllo dell'imbracatura

1. Le cinghie sul lato sinistro e destro sono allo stesso livello.
2. La testa del paziente è in posizione corretta.
3. Il paziente è in comoda posizione supina nell'imbracatura.

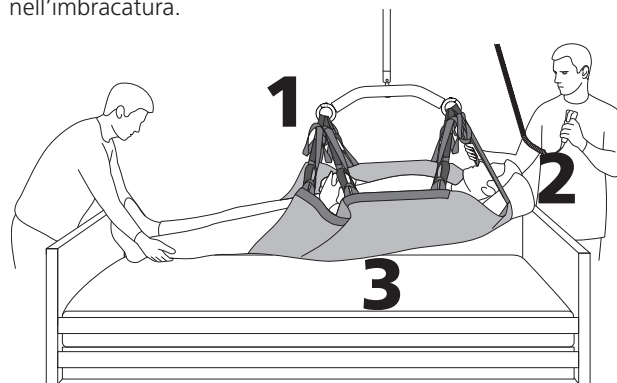

Sling bars

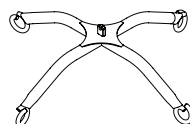

Barra per imbracatura a 4 punti, acciaio

Codice articolo: 2510435

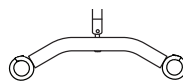

Barra per imbracatura a 2 punti, acciaio

Medium Codice articolo: 1831002

Barra per imbracatura a 2 punti, acciaio

Large Codice articolo: 1831001

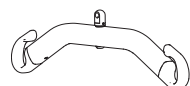

Barra per imbracatura a 2 punti

Medium Codice articolo: 2530120

Barra per imbracatura a 2 punti

Large Codice articolo: 2530125



Molift Repositioning Sheet funziona con qualsiasi bilancino a 2 punti di fissaggio con ganci metallici. L'uso di Molift Repositioning Sheet in combinazione con bilancini di altri fornitori è consentito solo dopo un'opportuna valutazione del rischio.

Posizionamento dell'imbracatura

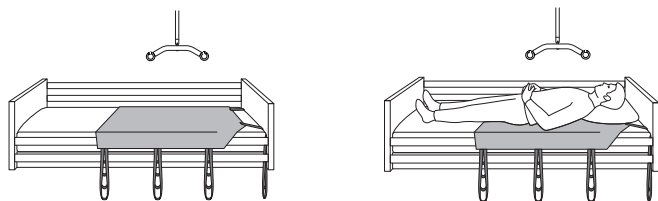

1. Imbracatura posizionata nel letto. Verificare il corretto posizionamento dell'imbracatura sotto il paziente; accertarsi che testa, spalle, bacino e cosce siano sostenuti dall'imbracatura. La parte superiore dell'imbracatura deve trovarsi sulla sommità della testa del paziente, mentre la parte inferiore dell'imbracatura deve trovarsi a mezza coscia, dietro le ginocchia o più in basso. Inserire un cuscino sotto la testa e le spalle del paziente per un maggiore sostegno e comfort della testa.



Riporre le cinghie sotto il materasso quando non sono in uso per evitare rischi di inciampo.



Non utilizzare mai un'imbracatura difettosa o danneggiata in quanto può rompersi e provocare lesioni personali. Distruggere e smaltire imbracature vecchie o danneggiate.

Trasferimenti: Letto <--> barella e riposizionamento nel letto

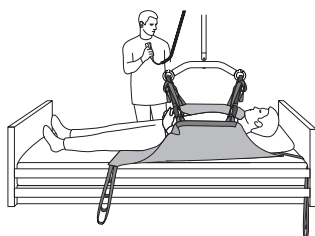

1. Agganciare dapprima quattro cinghie mediane (cinghie n. 2 e n. 3), usando passanti dello stesso colore. Sollevare l'imbracatura quanto basta per mettere in tensione le cinghie, in modo da verificare che siano saldamente fissate ai ganci della barra dell'imbracatura.

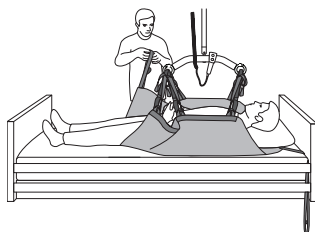

2. Agganciare le cinghie per i piedi (cinghie n. 4) con un passante di colore identico a quello delle cinghie mediane oppure con un passante più stretto. Sollevare nuovamente l'imbracatura quanto basta per mettere in tensione le cinghie, in modo da verificare il posizionamento del passante.

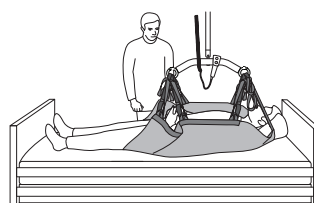

3. Agganciare le cinghie per la testa (n. 1) allungandole quanto basta per metterle in tensione e applicare il passante che raggiunge meglio il gancio della barra dell'imbracatura senza flettere in avanti la testa del paziente.

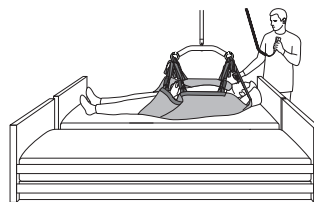

4. Abbassare le sponde e congiungere due superfici di trasferimento tra loro prima di sollevare il paziente dal letto. Non devono esservi spazi vuoti.

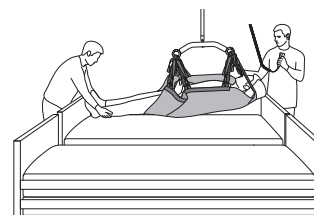

5. Un membro del personale deve trovarsi ai piedi del paziente per sostenerne le caviglie o i piedi quando il paziente è sospeso. Sollevare il paziente all'altezza desiderata dalla superficie. Spostare il paziente nella direzione desiderata nel letto/sulla superficie, in caso di riposizionamento, centratura, etc., oppure spostare il paziente da una certa superficie verso la superficie desiderata, come un letto, una barella, etc. Abbassare il paziente, sganciare le cinghie e riporle sotto il materasso per evitare che il personale o il paziente possano inciamparvi. Per riposizionare il paziente più in alto nel letto, utilizzare la stessa tecnica di aggancio.



Non lasciare mai il paziente da solo in una situazione di sollevamento.



Non usare il sistema di sollevamento per sollevare o spostare pazienti su superfici in pendenza.

Girare i pazienti



Durante l'uso della barra per imbracatura a quattro punti per girare i pazienti è fondamentale fissare l'imbracatura in diagonale su ogni lato del punto centrale. Non fissare l'imbracatura su un solo lato della barra per imbracatura. Non rimanere in prossimità della barra per imbracatura durante la rotazione, nel caso in cui si inclini improvvisamente.

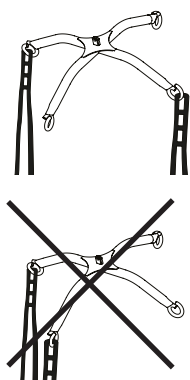

Seguire i passaggi 1-3 del capitolo precedente.

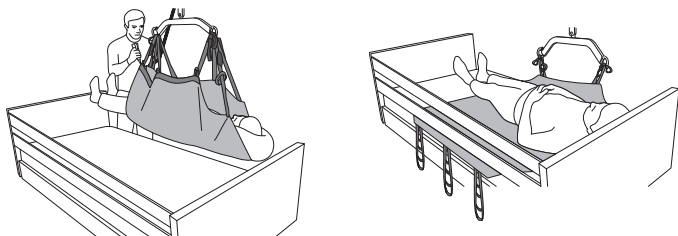

1. Sollevare il paziente e, se possibile, spostarlo su un lato come illustrato.

Abbassare e sganciare le cinghie dal lato letto dell'imbracatura.

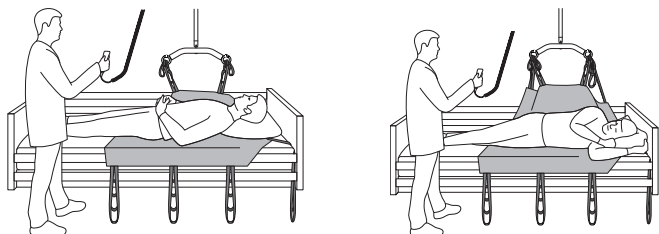

2. Agganciare tutte e quattro le cinghie alla barra di sospensione. Preparare il paziente per girarlo e collocare il cuscino nella nuova posizione. Preparare la gamba e il braccio per girarli. Sollevare la barra di sospensione e verificare che il paziente venga girato delicatamente su un lato.

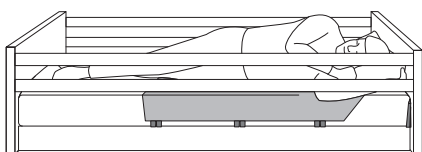
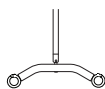

3. Sganciare la cinghia per la testa n. 1 e la cinghia per i piedi n. 4 dalla barra dell'imbracatura, quindi riporre le cinghie sotto il materasso per evitare che il personale o il paziente possano inciamparvi. Sollevare le sponde del letto.

Cose da ricordare durante il trasferimento o il riposizionamento dei pazienti

Accertarsi che braccia e gambe non ostacolino la sedia, il letto ecc.

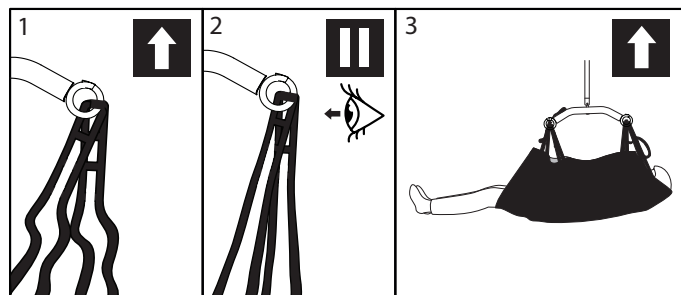

1. Verificare che l'imbracatura sia ben allacciata al paziente e che i passanti siano correttamente agganciati ai ganci della barra di sospensione.
2. Iniziare a sollevare finché le cinghie di sollevamento non sono tese, ma senza sollevare il paziente. Assicurarsi che i passanti dell'imbracatura siano saldamente fissati per evitare che il paziente possa scivolare o cadere dall'imbracatura.
3. Sollevare il paziente ed eseguire il trasferimento.



Non sollevare mai il paziente più in alto di quanto necessario per il sollevamento. Ricordare che le rotelle di un sistema di sollevamento mobile NON devono essere bloccate.

Fare attenzione durante il movimento: il paziente può oscillare durante rotazioni, arresti e partenze. Fare attenzione quando si manovra in prossimità di mobili o simili per evitare collisioni con il paziente sospeso.



Accertarsi di non danneggiare o rimuovere le etichette durante la pulizia.

Ispezione periodica

L'ispezione periodica dell'unità di supporto con corpo non rigido deve essere eseguita agli intervalli indicati dal produttore, ma almeno ogni 6 mesi. Ispezioni più frequenti possono essere necessarie quando l'unità di supporto viene utilizzata o pulita più frequentemente del normale.

Información general

Declaración de conformidad



La eslinga Molift RgoSling Repositioning Sheet y todos los accesorios recogidos en el presente manual del usuario disponen de marcado CE de conformidad con lo expuesto en la Directiva MDR (EU) 2017/745 del Consejo relativa a los productos sanitarios de clase 1. Tanto la eslinga como los accesorios se han sometido a pruebas y una entidad independiente los ha aprobado de acuerdo con la normativa EN ISO 10535:2006.

Condiciones de uso: Elevar y trasladar a una persona siempre supondrá cierto riesgo, por lo que el equipo y los accesorios descritos en este manual solamente deben ser utilizados por personal debidamente formado.

Garantía: Nuestros productos tienen dos años de garantía por defectos de fabricación y materiales. Consulte las condiciones en www.etac.com

Visite www.etac.com para descargar la documentación y asegurarse de que posee la versión más reciente.

Importante

Este manual del usuario contiene instrucciones de seguridad importantes e información relacionada con el uso de la eslinga y sus accesorios.

En este manual, se entiende por «paciente» la persona elevada. El «usuario/asistente» es la persona que opera la grúa.



Este símbolo indica que se trata de información importante sobre seguridad. Siga atentamente estas instrucciones.



¡Lea el manual del usuario antes de usar el equipo!
Es importante entender completamente el contenido del manual del usuario antes de utilizar el equipo. Lea los manuales de la grúa y de la eslinga.

Medidas generales de seguridad: La eslinga Molift Repositioning Sheet se ha desarrollado para combinarse con una percha de 2 o 4 puntos con ganchos metálicos de tamaño mediano o grande. Generalmente, una suspensión de 2 puntos se considera óptima para recolocar mientras que una suspensión de 4 puntos se considera óptima para levantar. La eslinga Repositioning Sheet está pensada para traslados en la cama o entre cama y camilla. Decida si son necesarios uno o varios asistentes. Planifique la elevación con antelación para asegurarse de que discurra de la forma más segura y fluida posible.

Recuerde trabajar de manera ergonómica. Evalúe los riesgos y regístrelos.

El usuario/asistente es responsable de la seguridad del paciente.



Las eslingas Molift solo deben usarse para elevar a personas. Nunca utilice la eslinga para elevar o desplazar objetos de ningún tipo.



Si la carga máxima (CTS) difiere entre la grúa, la percha y la unidad de soporte del cuerpo, deberá usarse siempre la menor carga máxima.



La eslinga no debe guardarse en lugares expuestos a la luz solar directa.

Símbolos y etiquetas

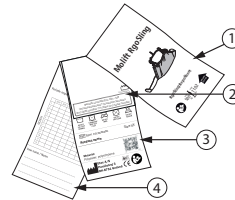

1. Etiqueta principal
2. Etiqueta de número de lote y serie con código de barras GS1-128.
3. Etiqueta del producto
4. Etiqueta de inspección periódica / nombre de usuario

Símbolos:



Fabricante



Fecha de fabricación. AAAA-MM-DD (año/mes/DD)



Con marcado CE



Consulte el manual del usuario



Este lado hacia arriba, este lado fuera



Peso máximo del usuario (CTS)



Producto sanitario

Símbolos de lavado:



Las eslingas pueden lavarse a temperaturas comprendidas entre 60 y 85 °C



Secado con secadora: máx. 60 °C



No planchar



No lavar en seco



No utilizar lejía

Acerca de Molift RgoSling Repositioning Sheet

Etac ofrece una amplia gama de eslingas para diferentes tipos de traslados. Molift RgoSling Repositioning Sheet es apta para pacientes que necesitan un elevado nivel de soporte en el traslado dentro de la cama y en torno a ella.

La eslinga está diseñada para su uso con sistemas de elevación en suspensión y se utiliza para levantar o recolocar en supino, traslado lateral o cuando sea necesario el cambio de ropa de cama. La eslinga se utiliza para el posicionamiento hacia la cabecera de la cama / camilla o para mesa de examen / diagnóstico / obtención de imágenes médicas. También para trasladar de lado a lado, centrar en la cama, girar al paciente hacia los lados o hacer rodar hacia los lados y girar al paciente para aliviar la presión. La eslinga puede usarse para elevar al paciente desde el suelo a la cama / camilla. La eslinga tiene cuatro correas a cada lado. Las correas tienen varias longitudes posibles para adaptarse a las necesidades del paciente cuando se traslada en diferentes situaciones. La eslinga RgoSling Repositioning Sheet abarca la longitud desde la cabeza hasta la altura de las rodillas. Molift RgoSling Repositioning Sheet está fabricada en poliéster y aprobada para pacientes con un peso de hasta 500 kg.

Consulte la lista de combinaciones correctas de eslinga y percha.

Datos técnicos

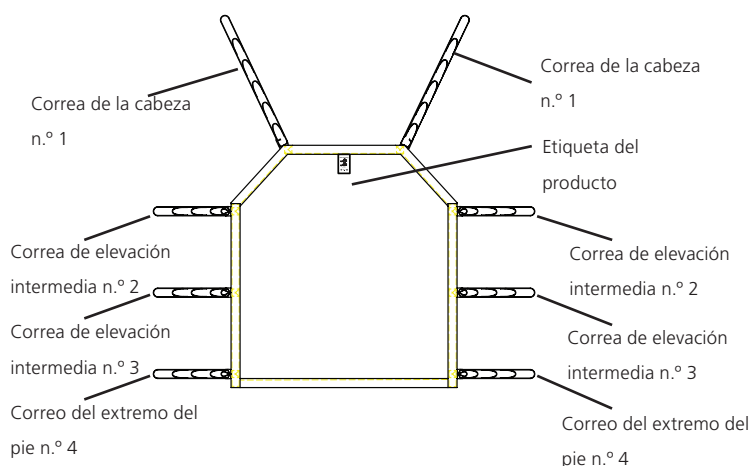

Carga de trabajo segura (CTS):

XXS-XL: 500 kg (1102 lb)

Material:

poliéster

Talla:

Anchura 130 cm x Longitud
134 cm

Vida útil prevista:

El producto tiene una vida útil prevista de 1 a 5 años en condiciones de uso normales. La vida útil del producto depende de la frecuencia de uso, de los materiales, de las cargas y de la frecuencia con la que se lava. El lavado a temperaturas más altas desgasta el material más rápido.

Lazos de regulación de la correa de elevación

Los lazos de regulación de la correa de elevación le ofrecen diferentes opciones de montaje de la eslinga en la percha. Utilice el nivel de regulación que sea más cómodo para el paciente. Los lazos de regulación de las correas presentan distintos colores para facilitar el ajuste de la correa a la misma longitud en el lado derecho y en el izquierdo.

Antes de su uso / comprobación diaria



Antes de usar la eslinga por primera vez, anote la fecha del primer uso en la etiqueta de inspección periódica.<<

Inspección obligatoria diaria o antes del uso:

- Asegúrese de que el paciente posee la capacidad necesaria para la eslinga.
- Asegúrese de que la eslinga sea adecuada para la grúa/percha que se va a utilizar.
- Compruebe que la eslinga no presente daños visibles ni hilachas.

Puntos de control de la eslinga

1. Las correas del lado izquierdo y derecho están niveladas por igual.
2. La cabeza del paciente está en una posición correcta.
3. El paciente está en una posición cómoda y supina en la eslinga.

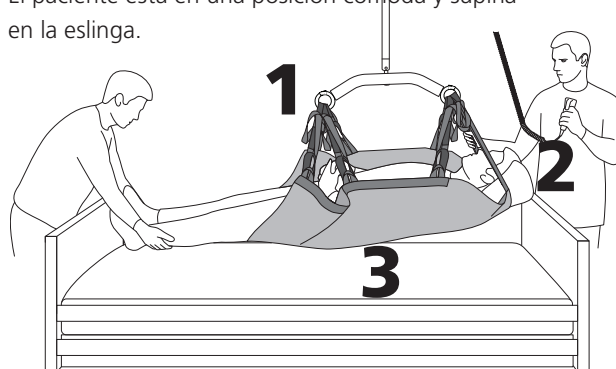

Sling bars

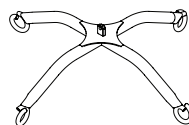

Percha de 4 puntos, acero
N.º de ref.: 2510435

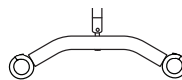

Percha de 2 puntos, acero
Medium N.º de ref.: 1831002

Percha de 2 puntos, acero
Large N.º de ref.: 1831001

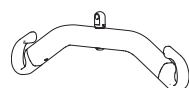

Percha de 2 puntos
Medium N.º de ref.: 2530120

Percha de 2 puntos
Large N.º de ref.: 2530125



La eslinga Molift Repositioning Sheet sirve para todas las barras separadoras de 2 puntos con ganchos metálicos. Molift Repositioning Sheet deberá combinarse únicamente con barras separadoras de otros proveedores una vez realizada la evaluación de riesgos.

Posicionamiento de la eslinga

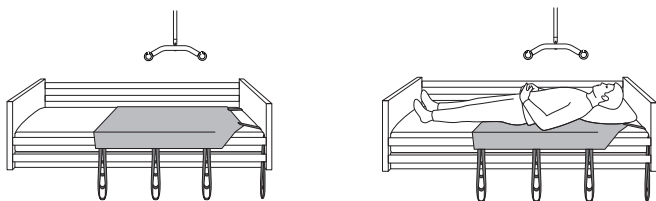

1. Eslinga posicionada en la cama. Compruebe la colocación correcta de la eslinga bajo el paciente, asegúrese de que la cabeza, los hombros, la pelvis y los muslos estén sostenidos por la eslinga. La parte superior de la eslinga debe estar en la parte superior de la cabeza y la parte inferior debe estar por detrás de la mitad del muslo, detrás de las rodillas o más abajo. Coloque la almohada debajo de la cabeza y los hombros del paciente para mejorar el apoyo y la comodidad de la cabeza.

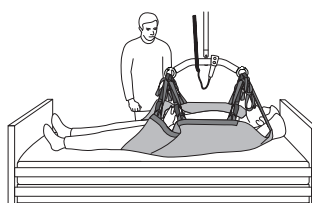

3. Enganche las correas de la cabeza (n.º 1) extendiéndolas solo lo suficiente para eliminar la holgura y aplicar el lazo que mejor alcance el gancho de la percha sin flexionar la cabeza del paciente hacia adelante.

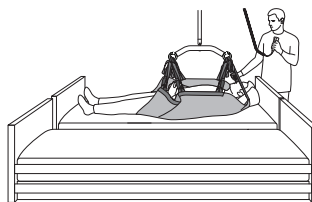

4. Baje las barandillas y junte las dos superficies de traslado antes de levantar al paciente de la cama. No debe haber huecos.

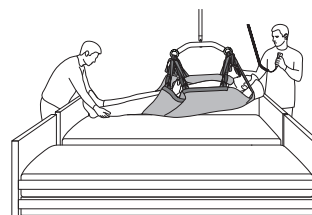

5. Un miembro del personal debe estar en el extremo del pie del paciente para sostener sus tobillos o pies mientras está en el aire. Levante al paciente la estancia adecuada de la superficie. Mueva al paciente en la dirección deseada en la cama/superficie si lo está recolocando, centrando, etc. o mueva al paciente hacia la superficie deseada, como por ejemplo, de la cama a la camilla. Baje al paciente, desenganche las correas y colóquelas debajo del colchón para evitar que el personal y el paciente tropiecen. Utilice la misma técnica de gancho para recolocar al paciente en la cama.

 Coloque las correas debajo del colchón cuando no las use para evitar el riesgo de tropezones.

 No utilice nunca una eslinga defectuosa o dañada porque puede romperse y provocar lesiones. Destruya y deseche las eslingas antiguas y dañadas.

Traslados: Cama <-> camilla y recolocación en la cama

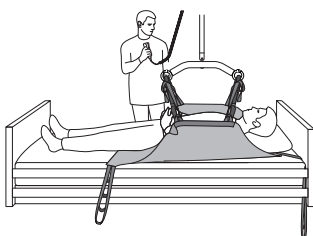

1. En primer lugar, enganche las cuatro correas centrales (correas n.º 2 y n.º 3), usando lazos del mismo color. Levante la eslinga solo lo suficiente para eliminar la holgura de las correas y confirmar que los lazos están sujetos de forma segura a los ganchos de la percha.

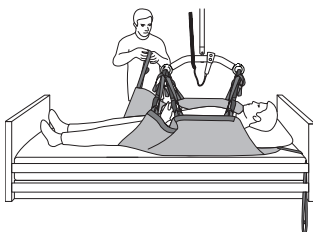

2. Enganche las correas del extremo del pie (correas n.º 4) con el lazo del mismo color que las correas centrales o más apretadas. De nuevo, levante solo lo suficiente para eliminar la holgura de las correas y confirmar la colocación de los lazos.

 Nunca deje a un paciente sin supervisión cuando lo esté elevando.

 No debe utilizar la grúa para elevar o mover a pacientes en superficies inclinadas.

Dar la vuelta a los pacientes



Al utilizar la percha de 4 puntos para girar a los pacientes es fundamental que se coloque el arnés en diagonal a cada lado del punto central. No coloque el arnés en un solo lado de la percha. No se quede de pie cerca de la percha al girar al paciente, ya que podría inclinarse repentinamente.

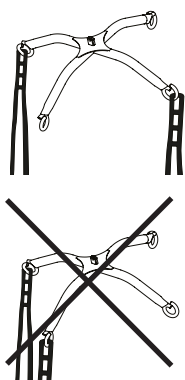

Quando traslade o recolque a un paciente, recuerde lo siguiente

Compruebe que las extremidades no obstruyan el asiento, la cama, etc.

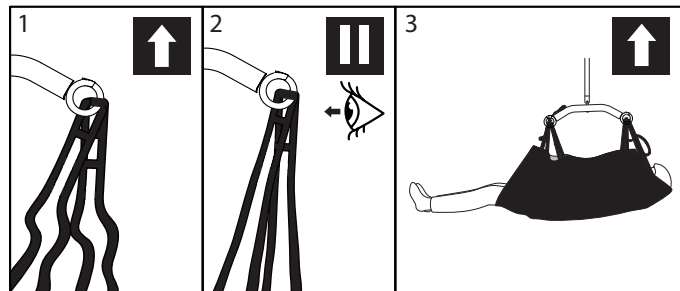

1. Compruebe que la eslinga esté bien colocada alrededor del paciente y que los lazos de las correas estén correctamente colocados en los ganchos de la percha.
2. Empiece la elevación hasta que las correas de elevación se estiren sin elevar al paciente. Asegúrese de que los lazos de la eslinga están correctamente fijados para que el paciente no se pueda deslizar ni caer.
3. Eleve al paciente y realice el traslado.



No levante nunca al paciente más de lo necesario para realizar la elevación. Recuerde que las ruedas de una grúa móvil NO deben estar bloqueadas.

Tenga cuidado cuando esté en movimiento, ya que el paciente podría balancearse al realizar giros, paradas y arranques. Tenga cuidado al maniobrar cerca de muebles y objetos similares para evitar que el paciente suspendido choque contra ellos.



Asegúrese de que las etiquetas no se hayan dañado ni eliminado con la limpieza.

Inspección periódica

Deberá realizarse una inspección periódica de la unidad flexible de soporte del cuerpo conforme a los intervalos de tiempo estipulados por el fabricante y al menos cada seis meses. Podrán requerirse inspecciones más frecuentes cuando la unidad flexible de soporte del cuerpo se utilice o limpie con más frecuencia de la habitual.

Siga los pasos 1-3 del capítulo anterior.

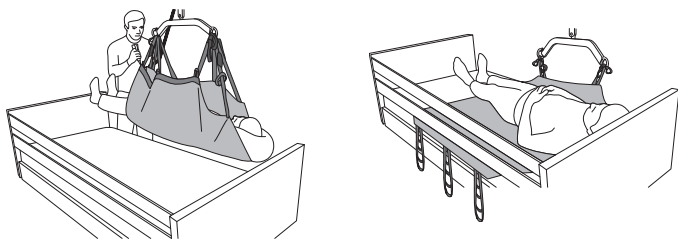

1. Levante al paciente y si es posible, desplácelo hacia un lado como se indica.

Baje y enganche las correas del lado de la cama de la eslinga.

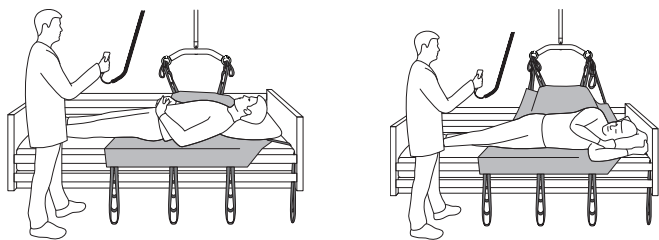

2. Fije a la percha las cuatro correas. Prepare al paciente para el giro, coloque la almohada en el lugar adecuado para la nueva posición. Prepare la pierna y el brazo para el giro. Eleve la percha y asegúrese de que el paciente gira hacia al lado suavemente.

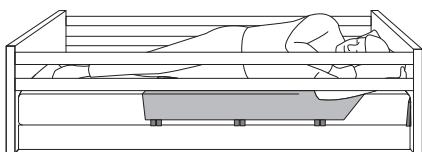
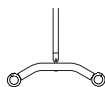

3. Desenganche la correa de cabeza n.º 1 y la correa de pie n.º4 de la percha y colóquelas debajo del colchón para evitar que el personal y el paciente tropiecen. Levante las barandillas.



Etac A/S
Parallevej 3
DK-8751 Gedved
www.etac.com



molift[®]
by Etac