

4CN.445.00CT

SOSTEGNO RIBALTABILE L= 600* ESTRAIBILE

Questo prodotto contribuisce ai crediti LEED®

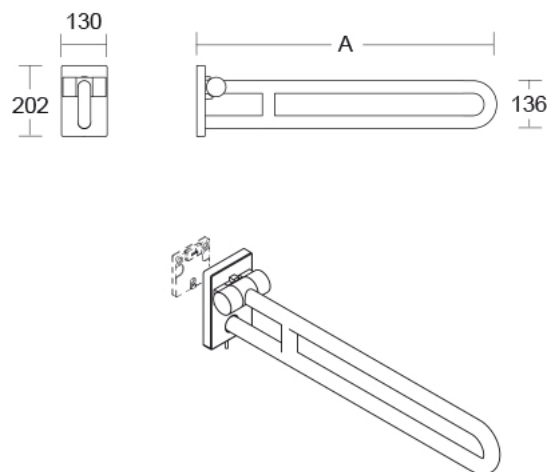

Dimensioni: 605 * x 136 mm Sostegno di sicurezza ribaltabile estraibile, costituito da elementi rettilinei in poliammide PA6 con anima interna di rinforzo continua in alluminio e da un elemento frontale curvo a 180° in poliammide PA 6; piastra e meccanismo di movimentazione in alluminio pressofuso con copertura e rivestimento in poliammide PA6. Meccanismo di movimentazione con molle di bilanciamento, dotato di un sistema di regolazione della frizione tramite grano, per evitare la caduta accidentale dell'ausilio. Sostegno da agganciare alla placca a muro 4CN.445. 0CPM.00 da ordinare separatamente. Ausilio privo di fori di fissaggio; aggancio e blocco sulla placca a muro tramite grano dato in dotazione. Completo di chiavetta esagonale per fissaggio grano. Dimensioni piastra di fissaggio a muro: 202 mm x 130 mm x 24 mm. Lunghezza totale impugnatura 605 * mm. Altezza impugnatura 136 mm. Diametro impugnatura Ø 36 mm. (dimensioni di massimo ingombro) * Il materiale plastico utilizzato non presenta effetti citotossici (Test condotti secondo EN ISO 10993-5). Articolo conforme ad EN12182 (Prodotti destinati all'assistenza di persone con disabilità)

4CN.445.00CT

SOSTEGNO RIBALTABILE L= 600* ESTRAIBILE

Polyamide 6

- .A1 - BIANCO PLUS
- .01 - BIANCO
- .02 - BISCOTTO
- .03 - GIALLO PASTELLO
- .04 - GIALLO
- .05 - BLU PASTELLO
- .07 - GRIGIO
- .09 - ROSSO
- .10 - NERO
- .17 - ANTRACITE

CERTIFICAZIONI



This product is only offered in a European format